

JVC

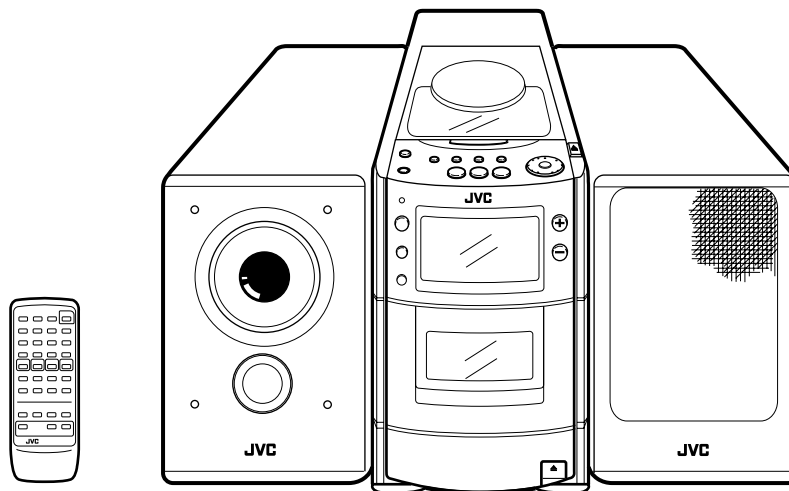

MICRO COMPONENT SYSTEM MIKRO-KOMPONENTEN-SYSTEM SYSTEME DE MICROCOMPOSANTS

UX-T550



COMPACT
disc
DIGITAL AUDIO

INSTRUCTIONS

*BEDIENUNGSANLEITUNG
MANUEL D'INSTRUCTIONS*

For Customer Use:

Enter below the Model No. and Serial No. which are located either on the rear, bottom or side of the cabinet. Retain this information for future reference.

Model No. _____

Serial No. _____

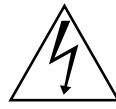

The lightning flash with arrowhead symbol, within an equilateral triangle, is intended to alert the user to the presence of uninsulated "dangerous voltage" within the product's enclosure that may be of sufficient magnitude to constitute a risk of electric shock to persons.



The exclamation point within an equilateral triangle is intended to alert the user to the presence of important operating and maintenance (servicing) instructions in the literature accompanying the appliance.

WICHTIGE HINWEISE ZU LASER-GERÄTEN

VORSICHTSMASSNAHMEN

1. LASER-PRODUKT DER KLASSE 1
2. **GEFAHR:** Unsichtbare Laserstrahlung bei Öffnung und fehlerhafter oder beschädigter Sperre. Direkten Kontakt mit dem Strahl vermeiden!
3. **ACHTUNG:** Die Gehäuserückseite nicht abnehmen. Das Gerät enthält keinerlei Teile, die vom Benutzer gewartet werden können. Überlassen Sie Wartungsarbeiten qualifizierten Kundendienst-Fachleuten.
4. **ACHTUNG:** Der Compact Disc-Player arbeitet mit unsichtbaren Laserstrahlen und ist mit Sicherheitsschaltung ausgestattet, die nach Öffnen des CD-Halters/der CD-Lade die Aussendung von Strahlen verhindert. Es ist gefährlich, die Sicherheitsschaltung zu deaktivieren.
5. **ACHTUNG:** Falls die Verwendung der Regler, Einstellungen oder Handhabung von den hierin gegebenen Anleitungen abweichen, kann es zu einer gefährlichen Strahlenfreisetzung kommen.

IMPORTANT POUR LES PRODUITS LASER

PRECAUTIONS

1. PRODUIT LASER CLASSE 1
2. **DANGER:** Radiation laser invisible quand l'appareil est ouvert et que le verrouillage est en panne ou désactivé. Eviter une exposition directe au rayon.
3. **ATTENTION:** Ne pas ouvrir le couvercle arrière. Il n'y a aucune pièce à régler à l'intérieur; laisser à un personnel qualifié le soin de réparer l'appareil.
4. **ATTENTION:** Le lecteur CD utilise une radiation laser invisible et est équipé de commutateurs de sécurité qui empêchent l'émission de radiation quand le porte CD ou le tiroir CD est ouvert. Il est dangereux de désactiver les commutateurs de sécurité.
5. **ATTENTION:** L'utilisation des commandes pour des réglages et effectuer des procédures autres que celles spécifiées dans ce manuel peuvent provoquer une exposition aux radiations dangereuses.

DIE AM GERÄT BEFINDLICHEN AUFKLEBER/REPRODUCTION DES LABELS ET LEUR EMPLACEMENT

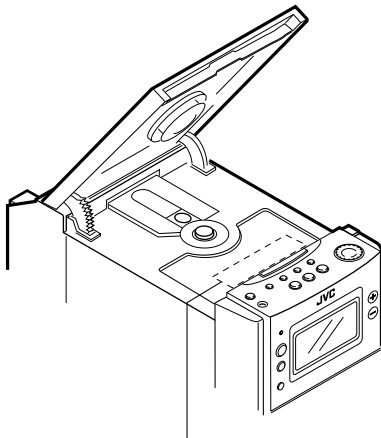

Typenschild
Plaque de nom/d'identification

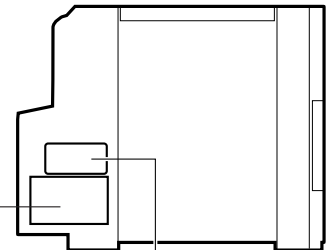

**CLASS 1
LASER PRODUCT**

DANGER: Invisible laser radiation when open and interlock failed or defeated. AVOID DIRECT EXPOSURE TO BEAM. (e)	ADVARSEL: Usynlig laserstråling ved åbning, når sikkerhedsafbrydere er ude af funktion. Undgå udsættelse for stråling. (d)	VARNING: Osynlig laserstråling när denna del är öppnad och spärren är urkopplad. Betrakta ej strålen. (s)	VARO: Avattaessa ja suo- jalukitus ohitettaessa olet alttiina näkymättömälle lasersäteilylle. Älä katso säteeseen. (f)
---	---	--	---

Achtung:
Die Klassifikation der Laser-
komponente in diesem
Gerät liegt über Laser-Klasse 1.

Attention:
Ce produit contient un composant laser de
classe laser supérieure à la classe 1.

SICHERHEITSMASSREGELN

Vermeidung von elektrischen Schlägen, Feuergefahr und sonstigen Schäden

1. Auch bei auf STANDBY gestelltem Schalter ⏻ wird eine geringe Leistung aufgenommen. Aus Sicherheitsgründen und zur Stromersparnis das Netzkabel abziehen, wenn das Gerät für längere Zeit nicht benutzt wird.
2. Das Netzkabel nicht mit feuchten Händen anfassen.
3. Das Netzkabel beim Abziehen aus der Steckdose immer am Stecker halten. Niemals am Kabel ziehen.
4. Bei am Netzkabel feststellbaren Schäden, Kontaktunterbrechungen oder Wackelkontakten einen Fachhändler kontaktieren.
5. Das Netzkabel nicht heftig ziehen, knicken oder verdrehen.
6. Keinerlei Veränderungen am Netzkabel vornehmen.
7. Zur Vermeidung von Unfällen das Gerät nicht zerlegen und keine Teile im Geräteinneren berühren.
8. Keine Metallgegenstände in das Geräteinnere einführen.
9. Das Netzkabel bei Gewitter abziehen.
10. Setzen Sie die Anlage nicht in einem Badezimmer oder an Orten ein, an denen Wasser verwendet wird. Stellen Sie auch keine Behälter, die mit Wasser oder anderen Flüssigkeiten gefüllt sind (beispielsweise Kosmetik- oder Medikamentenbehälter, Blumenvasen, Topfpflanzen, Tassen etc) auf diese Anlage.
11. Blockieren Sie keine Belüftungsschlitze oder -bohrungen. (Wenn die Belüftungöffnungen oder -löcher durch eine Zeitung oder ein Tuch etc. blockiert werden, kann die entstehende Hitze nicht abgeführt werden.)
12. Stellen Sie keine offenen Flammen, beispielsweise angezündete Kerzen, auf das Gerät.
13. Wenn Sie Batterien entsorgen, denken Sie an den Umweltschutz. Batterien müssen entsprechend den geltenden örtlichen Vorschriften oder Gesetzen entsorgt werden.

Ein/Aus-Taste (⏻)

Bei Netzbetrieb leuchtet die Spannungs-versorgungsanzeige nach Ausschalten des Geräts rot. Dies ist die Anzeige für Betriebsbereitschaft STANDBY. Diese Anzeige erlischt bei Geräteeinschaltung und das Displayfeld leuchtet.

Nach Ausschaltung bei Netzanschluß (Schalter ⏻ in Position STANDBY) wird eine geringe Leistung aufgenommen, um die Verwendung der Fernbedienung, Timer-Funktionen und sonstige Mikroprozessorfunktionen zu ermöglichen.

CONSIGNES DE SECURITE

Prévention contre l'électrocution, les incendies et les dommages

1. Même quand la touche ⏻ est réglée sur STANDBY, il circule un très faible courant. Pour économiser l'énergie et pour la sécurité, si l'appareil n'est pas utilisé pendant une longue période, débrancher le cordon d'alimentation de la prise secteur.
2. Ne pas saisir le cordon d'alimentation avec les mains humides.
3. En débranchant de la prise secteur, toujours tenir et tirer sur la fiche, pas sur le cordon.
4. Consulter le revendeur le plus proche si une panne, un ennui ou un mauvais contact se produit avec le cordon.
5. Ne pas plier le cordon sévèrement et ne pas le tirer ni le tordre.
6. Ne pas modifier le cordon d'alimentation.
7. Pour éviter des accidents, ne pas retirer les vis pour démonter l'appareil et ne rien toucher dans l'appareil.
8. Ne pas introduire d'objets métalliques dans l'appareil.
9. Débrancher le cordon secteur en cas d'orage.
10. N'utilisez pas cet appareil dans une salle de bain ou un autre endroit avec de l'eau.
Ne placez aucun récipient contenant de l'eau (tel que des cosmétiques ou des médicaments, un vase de fleurs, un pot de fleurs, une tasse, etc.) sur cet appareil.
11. Ne bloquez pas les orifices ou les trous de ventilation.
(Si les orifices ou les trous de ventilation sont bloqués par un journal un tissu, etc., la chaleur peut ne pas être évacuée correctement de l'appareil.)
12. Ne placez aucune source de flamme nue, telle qu'une bougie, sur l'appareil.
13. Lors de la mise au rebut des piles, veuillez prendre en considération les problèmes de l'environnement et suivre strictement les règles et les lois locales sur la mise au rebut des piles.

Touche d'alimentation (⏻)

Quand le cordon d'alimentation est branché sur une prise secteur, l'indicateur d'alimentation est allumé en rouge indiquant le mode d'attente STANDBY. Quand la touche ⏻ est pressée, l'indicateur d'alimentation s'éteint et la fenêtre d'affichage s'allume.

Lorsque cet appareil est branché à une prise secteur, il consomme un léger courant pour commander la télécommande et la minuterie, ou pour maintenir la mémoire du microprocesseur, même quand la touche ⏻ est sur STANDBY.

Wichtig: Ausreichende Belüftung

Zur Vermeidung von elektrischen Schlägen, Feuer und sonstigen Beschädigungen gilt für die Geräteseiten folgendes:

1. Davor:
Hindernisfrei und gut zugänglich.
2. Daneben/Darüber/Dahinter:
Hindernisfrei in allen angegebenen Ab-ständen
(s. Abbildung).
3. Darunter:
Absolut ebene Stellfläche; ausreichende Belüftung durch Aufstellen auf einem Tischchen von mindestens 10 cm Höhe.

Attenzione: Ventilazione corretta

Per evitare rischi di scosse elettriche e fiamme, installare l'apparecchio come indicato di seguito:

1. Lato anteriore:
Nessun ostacolo e spazio aperto.
2. Lati sinistro e destro/superiore/posteriore:
Nessun ostacolo deve essere posto nell'area indicata dalle dimensioni riportate in basso.
3. Fondo:
Posizionare su di una superficie a livello. Mantenere un percorso adeguato per la ventilazione utilizzando una tavola con un'altezza di 10 cm o più.

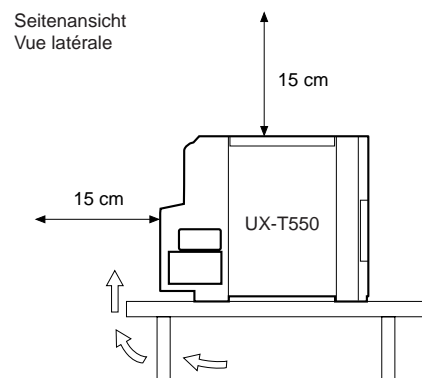
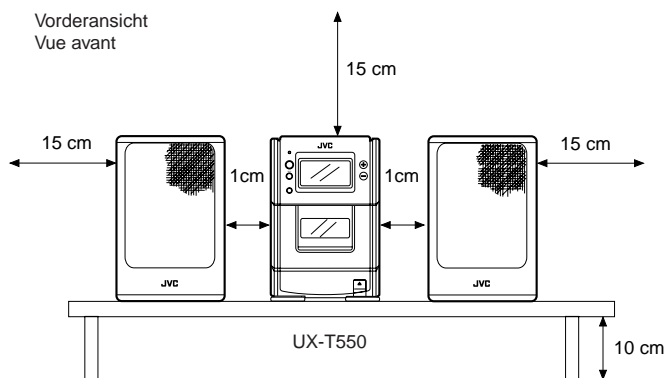

Vielen Dank für den Kauf dieses JVC Geräts. Bitte lesen Sie diese Bedienungsanleitung vor Inbetriebnahme des Geräts sorgfältig durch, um seine Möglichkeiten optimal nutzen zu können und eine lange Nutzungsdauer zu erzielen.

INHALT

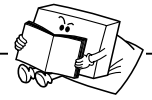

Besonderheiten	1	CD-Wiedergabe	9
Handhabungshinweise	1	Cassettenhandhabung	11
Anschlüsse	2	Cassettenwiedergabe	11
Spannungsversorgung	4	Radioempfang	12
Bezeichnung der Teile und ihre Funktionen	5	Aufnahme	13
Fernbedienungseinheit	7	Uhrzeiteinstellung	14
Ein- und Ausschaltung der		Timer-Betrieb	15
Spannungsversorgung	7	Wartung	17
Lautstärke-, Klang- und weitere		Störungssuche	18
Regler	8	Technische Daten	18
CD-Handhabung	8		

BESONDERHEITEN

- Dreiteiliges Mikro-Komponenten-System
- Active Hyper-Bass-PRO-System für die Tiefenwiedergabe
- Eintasten-Start (COMPU PLAY)
- Fernbedienung (35 Tasten) für CD-, Cassetten- und Tunerfunktionen
- Vielseitiger CD-Player
- Programmierte Wiedergabe für bis zu 20 Titel
- Wiedergabe-Wiederholung
- Zufallswiedergabe
- Vollogisches U-Turn-Autoreverse-Deck
- Automatische Bandsortenwahl
- Wiedergabeeignung für Metallband (Typ IV) und Chromband (Typ II)
- Aufnahmeeignung für Chromband (Typ II)
- Digital-Synthesizer-Tuner mit 2 Empfangsbereichen und 45 Senderspeichern (30 UKW und 15 AM (MW/LW))
- Sendersuchlauf/manuelle Abstimmung
- Automatische Senderspeicherbelegung
- Timer/Uhr
- Timer Ein/Aus mit voreinstellbarer Lautstärke
- Sleep-Timer für bis zu 120 Minuten

HANDHABUNGSHINWEISE

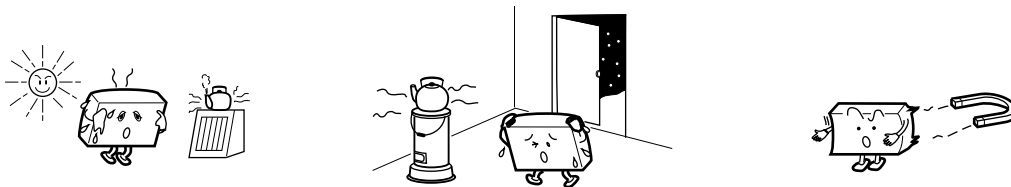

Das Gerät nicht direkter Sonneneinstrahlung und hohen Temperaturen (über 40°C) aussetzen.

- 1. Die Aufstellung an folgenden Orten vermeiden**
 - Wo Vibrationen auftreten können.
 - Wo hohe Luftfeuchtigkeit (z.B. Badezimmer) auftreten kann.
 - Wo Magnetfelder (von Magneten, Lautsprechern etc.) auftreten können.
- 2. Staubeinwirkung vermeiden**
Die CD-Lade/den CD-Halter stets geschlossen halten, um ein Verstauben der Laser-Linse zu vermeiden. Die Laser-Linse nicht berühren.
- 3. Kondensation**
In den folgenden Fällen kann es zu Kondensationsniederschlag in dem Gerät kommen, der den einwandfreien Betrieb des Geräts beeinträchtigen kann.
 - Wenn ein Raum rasch aufgeheizt wird.
 - Wenn in einem Raum hohe Luftfeuchtigkeit oder Rauch auftritt.
 - Wenn das Gerät einem unmittelbaren Temperaturwechsel von kalt zu warm ausgesetzt wird.
 Bei auftretender Kondensation das Gerät  ausschalten (Anzeige STANDBY) und ca. 1 bis 2 Stunden bis zum Gebrauch warten.
- 4. Lautstärkeeinstellung**
Im Gegensatz zu Analog-Schallplatten weisen CDs wesentlich geringere Störgeräusche auf. Wenn die Lautstärke vor Beginn der Wiedergabe zu hoch eingestellt wird, können die Lautsprecher bei einem plötzlich einsetzenden Signal beschädigt werden. Daher vor Wiedergabestart die Lautstärke auf eine niedrigen Pegel einstellen und dann wie erforderlich anheben.
- 5. Sicherheitssperre**
Dieses Gerät ist mit einer Sicherheitssperre ausgestattet, die den Laserstrahl bei Öffnen der CD-Lade/des CD-Halters automatisch unterbricht.
- 6. Cassettenbänder etc. nicht in der Nähe der Lautsprecher aufbewahren**
Da Lautsprecher Magneten enthalten, Magnetbänder oder Disketten nicht auf diesen aufbewahren, da es andernfalls zu Aufnahmелöschungen kommen kann.
- 7. Auf ausreichenden Abstand zwischen diesem Gerät und einem TV-Gerät achten**
Bei zu geringem Abstand zwischen diesem Gerät und einem TV-Gerät kann es zu Bildstörungen kommen. Auf ausreichenden Abstand achten. Falls die Störungen nicht beseitigt werden können, das Gerät bei TV-Empfang nicht verwenden.
- 8. Reinigung des Gehäuses**
Bei Verschmutzung das Gehäuse mit einem weichen trockenen Tuch reinigen. Niemals Benzin oder Farbverdünner verwenden, da hierdurch die Gehäuseoberfläche beschädigt werden kann.
- 9. Kopfhörerwiedergabe**
 - Eine zu hoch eingestellte Lautstärke kann zu Gehörschäden führen.
 - Verwenden Sie aus Sicherheitsgründen dieses Gerät nicht, wenn Sie ein Fahrzeug steuern.

ANSCHLÜSSE

- Die Spannungsversorgung erst nach Herstellung aller Anschlüsse einschalten.

Antennenanschluß und Einstellungen

- Verwendung der AM (MW/LW)-Rahmenantenne

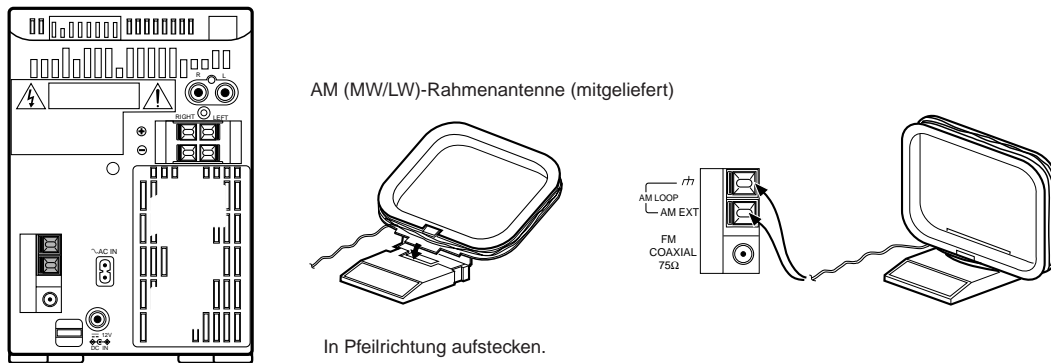

- Die Rahmenantenne vom Gerät entfernt halten und so anbringen, daß optimaler Empfang gegeben ist. (Das Antennenkabel nicht im gebündelten Zustand verwenden.)

- Verwendung der UKW-Antenne

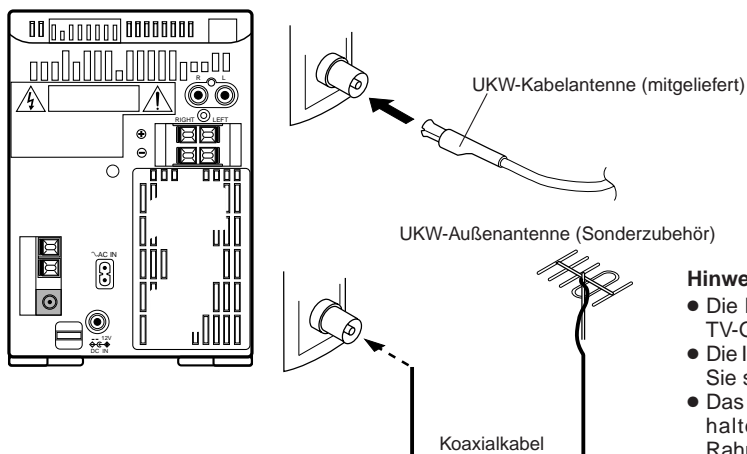

Hinweise:

- Die Rahmenantenne nicht auf Metallmöbeln oder in der Nähe eines TV-Geräts oder Personal Computers plazieren.
- Die Installation einer Außenantenne erfordert Fachkenntnisse. Wenden Sie sich an einen Rundfunk-Fachmann.
- Das Antennenkabel von Netzkabel und Lautsprecherkabeln entfernt halten, da andernfalls Störgeräusche auftreten können. Die Rahmenantenne darf die Geräterückseite nicht berühren.

- Falls mit der mitgelieferten Antenne kein einwandfreier Empfang möglich ist, die UKW-Außenantenne verwenden.

Lautsprecherkabelanschluß

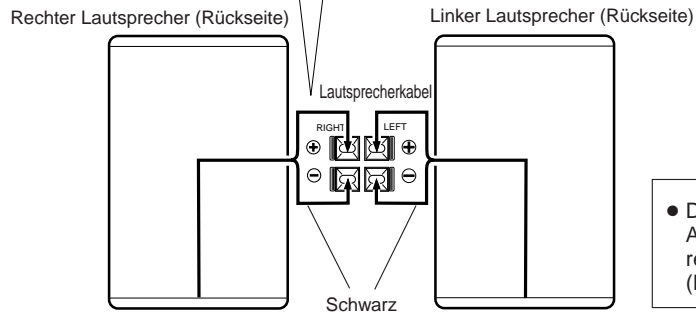
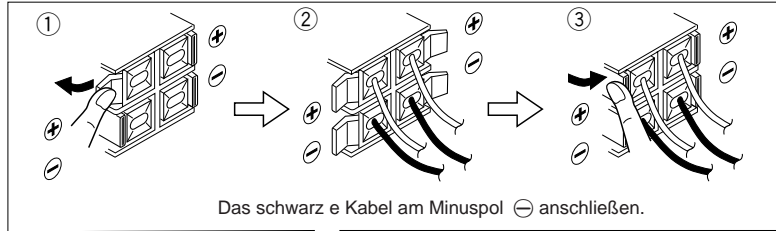
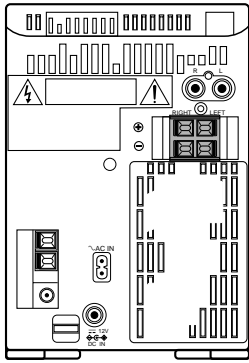

• Das Kabel des linken Lautsprechers an Anschluß (LEFT), das Kabel des rechten Lautsprechers an Anschluß (RIGHT) anschließen.

- Die Gitterblenden der Lautsprecherboxen können abgenommen werden.
- Wie folgt vorgehen.
 1. An der oberen Kante der Gitterblende fassen und nach vorne abziehen.
 2. Auch an der unteren Kante ziehen.

- Anbringen der Blende

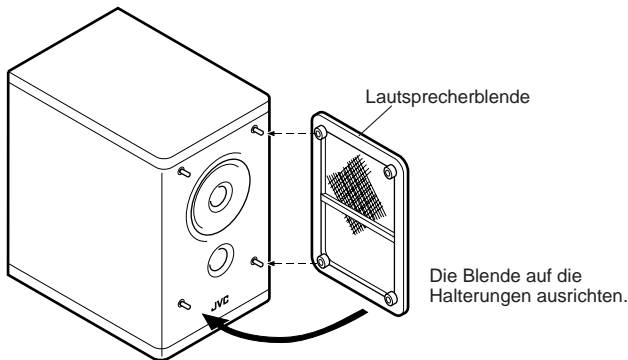

Hinweise:

- Zum polrichtigen Lautsprecher-Anschluß müssen die schwarze Kabel am Minuspol ⊖ angeschlossen werden. Bei seitenverkehrttem Anschluß werden Stereoeffekt und Klangcharakteristik beeinträchtigt.
- Die Lautsprecher dieses Geräts besitzen keine magnetische Abschirmung. Auf ausreichenden Abstand (mindestens 20 cm) zu einem TV-Gerät achten. Andernfalls können Farbbeeinträchtigungen im TV-Bild auftreten.
- Die Lautsprecherkabel so ankleben, daß der Kontakt nicht durch die Kabelisolierung beeinträchtigt wird. Andernfalls treten Klangeinbußen oder Tonausfall auf.

Anschluß eines zusätzlichen Audio-Geräts

- Anschluß eines Schallplattenspielers (oder MD-Player)

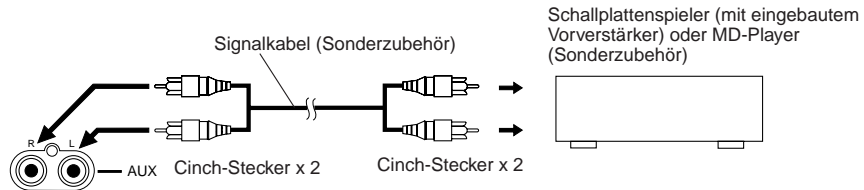
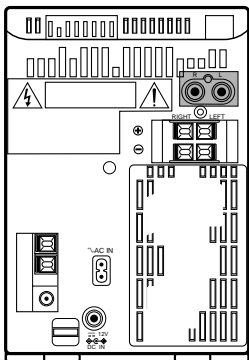

Hinweis:

Bezüglich Anschluß und Bedienung anderer Geräte auch deren Bedienungsanleitung einsehen.

A. Anschluß des Netzkabels

- Das Netzkabel erst nach Herstellung aller anderen Anschlüsse anschließen.

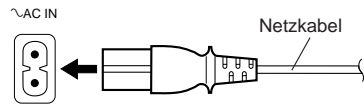
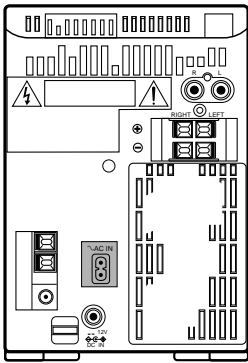

ACHTUNG:

1. AUSSCHLIESSLICH DAS ZU DIESEM GERÄT MITGELIEFERTES JVC NETZ-KABEL VERWENDEN. ANDERNFALLS KÖNNEN FEHLFUNKTIONEN ODER SCHÄDEN ENTSTEHEN.
2. BEI LÄNGERER ABWESENHEIT ODER LÄNGEREM NICHTGEBRAUCH DES GERÄTES DAS NETZKABEL ABZIEHEN.

B. Auto-Bordnetzbetrieb (12 V Gleichspannung)

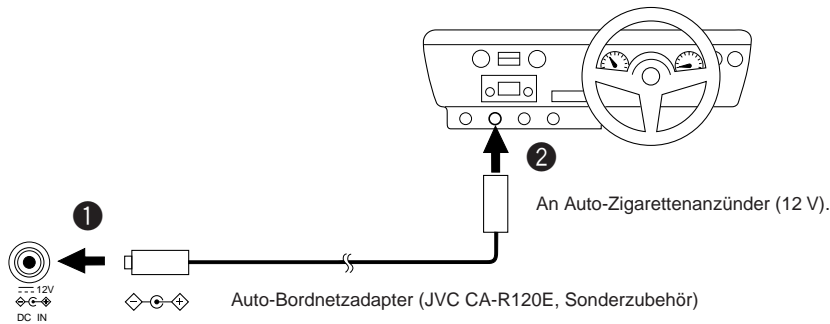
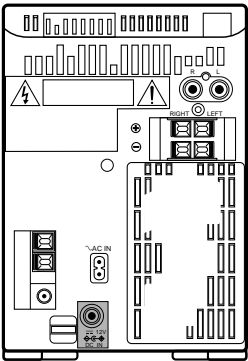

- Den Auto-Bordnetzadapter zuerst an der DC IN 12 V-Buchse anschließen. Nicht zuerst am Zigarettenanzünder anschließen, da bei Stecker-Kurzschluß die Sicherung durchbrennen kann. Darauf achten, die Stecker nicht kurzzuschließen.
- **Ausschließlich einen geeigneten Auto-Bordnetzadapter (JVC CA-R120E) verwenden! Bei ungeeigneter Polarität können Schäden auftreten!**

Hinweis:

Bei einem Stromausfall sowie auch beim Abziehen des Netzsteckers gehen die gespeicherten Timer- und Uhrzeiteinstellungen verloren. Die Uhr muß nach Wiederherstellen der Stromversorgung neu gestellt werden.

BEZEICHNUNG DER TEILE UND IHRE FUNKTIONEN

CD-Player/Verstärkerteil

Darüber

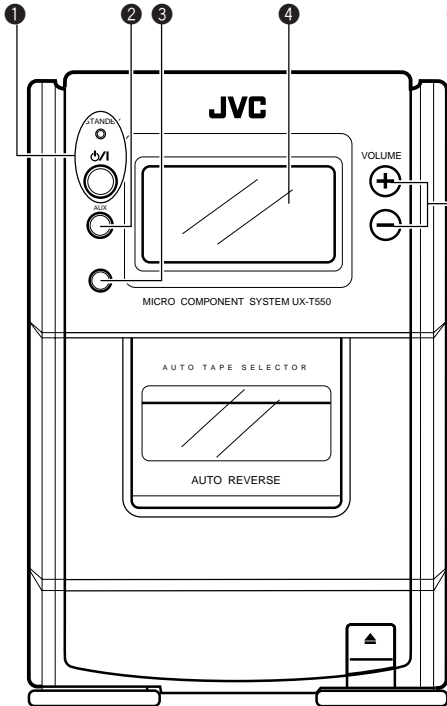

Darüber

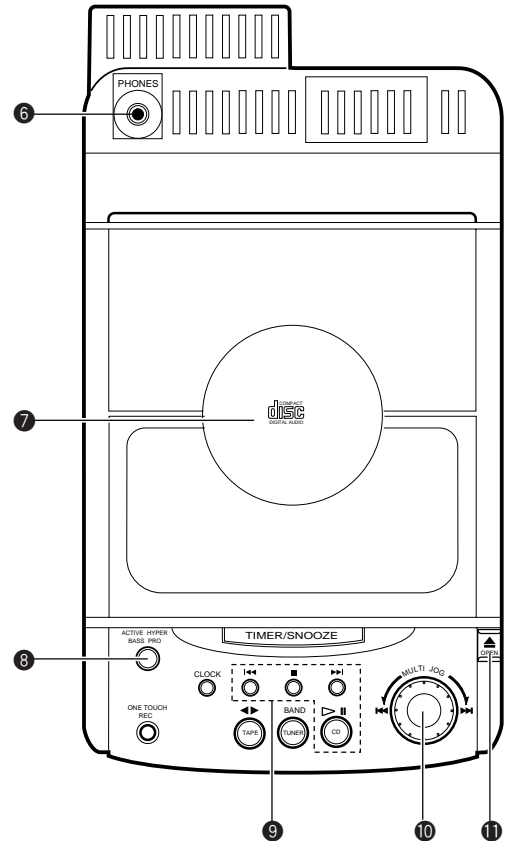
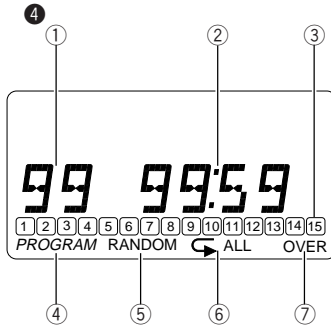

- 1 Betriebs-/Bereitschaftstaste (⏻/⏻) mit Anzeige STANDBY
- 2 AUX-Taste
- 3 Fernbedienempfangssensor
- 4 Displayfeld mit Anzeigen für
 - 1 Funktion/Titelnummer
 - 2 Laufzeit
 - 3 Musikkalender
 - 4 Programmierter Wiedergabe (PROGRAM)
 - 5 Zufallswiedergabe (RANDOM)
 - 6 Wiedergabewiederholung (↺ ALL)

- 7 Wiedergabe (OVER)
- 8 Lautstärketasten (VOLUME)
 - + : Zur Anhebung der Lautstärke verwenden.
 - : Zur Absenkung der Lautstärke verwenden. (Einstellbereich zwischen VOL. 0 und VOL. 50)
- 9 Kopfhörerbuchse (PHONES) (3,5 mm Stereo-Mini)
 - Hier einen Kopfhörer (16Ω bis 1 kΩ Impedanz) anschließen. Bei angeschlossenem Kopfhörer sind die Lautsprecher automatisch ausgeschaltet.
- 10 CD-Halter

- 11 Baßverstärkungstaste (ACTIVE HYPER BASS PRO)
- 12 CD-Betrieb-Funktionstasten
 - CD-Suchlauf (◀◀, ▶▶): Zur Titelversetzung oder zum Suchlauf in beiden Richtungen verwenden.
 - Stopptaste (■): Zum Wiedergabestopp betätigen.
 - CD-Wiedergabe-/Pausetaste (▷||): Für Wiedergabe und kurzzeitige Wiedergabeunterbrechung.
- 13 MULTI JOG-Regler
 - Bei CD-Betrieb kann dieser Regler zur Titelanwahl verwendet werden (1 Titel entspricht 2 Rastpositionen).
- 14 CD-Halter-Öffnen/Schließen-Taste (▲) (OPEN)

Tuner-/Cassettenteil

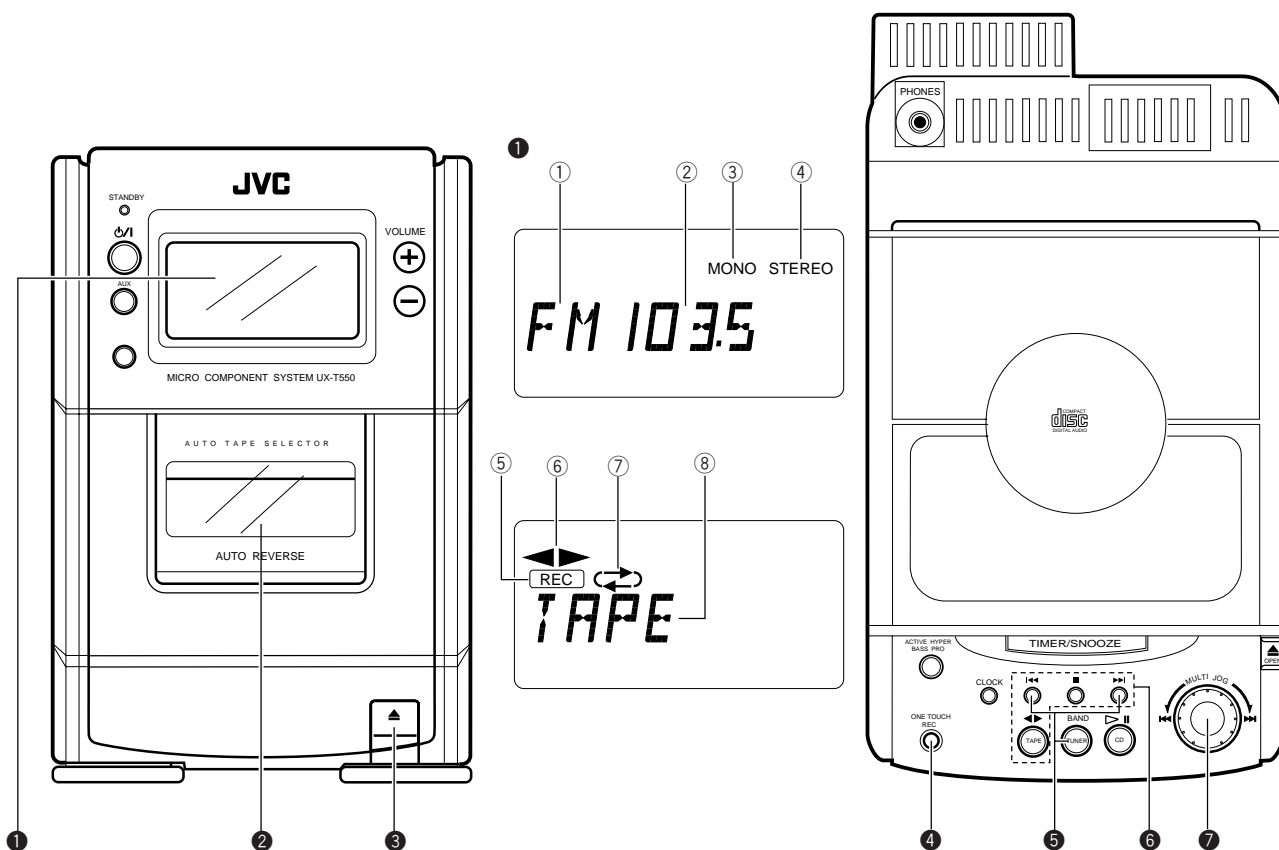

1 Displayfeld mit Anzeigen für

- 1 Empfangsbereich
- 2 Radiofrequenz
- 3 MONO-Empfang
- 4 STEREO-Empfang
- 5 Aufnahmebetrieb (REC)
- 6 Bandlaufrichtung (◀▶)
- 7 Umkehrmodus (↔/↔/↔)
- 8 Cassettenbetrieb (TAPE)

2 Cassettenhalter

3 Cassettenhalter-Riegel (▲)

4 Eintastenaufnahmetaste (ONE TOUCH REC)

5 Tunerbetrieb/Empfangsbereich-Taste (TUNER/BAND)

Zur Anwahl der Signalquelle TUNER verwenden.

Zur Anwahl des Empfangsbereichs verwenden.

Abstimm-tasten (◀▶/▶▶)

6 Cassettenbetrieb-Funktionstasten

◀▶ : Zum Bandrückspulen betätigen.

■ : Zum Bandstopp betätigen.

▶▶ : Zum Bandvorspulen betätigen.

TAPE (◀▶) : Zur Anwahl der Signalquelle TAPE betätigen.

: Zur Vorwärtswiedergabe betätigen.

Die Displayfeldanzeige ▶ leuchtet.

: Zur Rückwärtswiedergabe betätigen.

Die Displayfeldanzeige ◀ leuchtet.

7 MULTI JOG-Regler

Bei TUNER-Betrieb kann dieser Regler zur Senderspeicheranwahl verwendet werden (1 Senderspeicher entspricht 2 Rastpositionen).

FERNBEDIENUNGSEINHEIT

Vorbereitende Schritte vor Ingebrauchnahme

• Einlegen der Batterien

1. Den Batteriefachdeckel von der Unterseite der Fernbedienung abnehmen.
2. Zwei Batterien vom Typ "R6/AA (15F)" einlegen.
 - Die Batterien unter Beachtung der Polarität ⊕ und ⊖ einlegen.
3. Den Batteriefachdeckel wieder anbringen.

Das Minuspolende ⊖ zuerst einlegen.

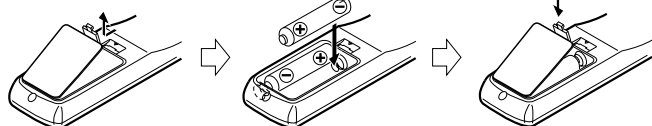

• Batteriewechsel

Bei instabiler Funktionsauslösung oder bei verkürzter Auslösedistanz die eingelegten Batterien gegen frische austauschen.

Verwendung der Fernbedienungseinheit

- Die Fernbedienung auf das Sensorfenster am Gerät richten. Die Auslöseentfernung beträgt ca. 7 m.
- Bei Auslösung aus einer Position schräg zur Haupteinheit wird die Auslösedistanz verkürzt.
- Das Sensorfenster nicht starkem Licht (direktes Sonnenlicht, Lampe etc.) aussetzen.
- Zwischen Sensorfenster und Fernbedienung dürfen sich keine Hindernisse befinden.

Die Fernbedienung kann folgende Funktionen steuern.

- Bitte beachten Sie die Angaben zu den Bedienungselementen, um eine ein-wandfreie Nutzung der Fernbedienung sicherzustellen.

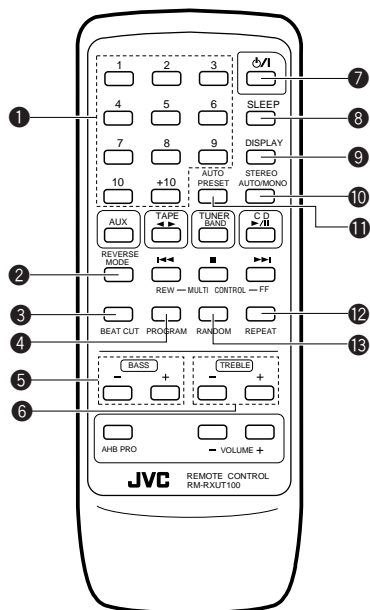

- 1 Titel-Wahltasten (1 bis 10, +10)
Senderspeichertasten (1 bis 10, +10)
- 2 Umkehrmodustaste (REVERSE MODE)
↔ : Aufnahme/Wiedergabe für eine Bandseite
↔↔ : Aufnahme/Wiedergabe für beide Bandseiten
↻ : Kontinuierliche Wiedergabe.
- 3 Interferenzschalter (BEAT CUT)
- 4 Programmtaste (PROGRAM)
- 5 Tiefentasten (BASS +/-)
(Einstellbereich von -6 bis 6)
- 6 Höhentasten (TREBLE +/-)
(Einstellbereich von -6 bis 6)
- 7 ⊕/I Taste
- 8 Sleep Timer-Taste (SLEEP)
- 9 Anzeigetaste (DISPLAY)
Zum Aufruf der Uhrzeitanzeige verwenden.
- 10 Auto-Stereo/Mono-Taste (STEREO AUTO/MONO)
- 11 Taste für automatische Senderab-speicherung (AUTO PERESET)
- 12 Wiederholtaste (REPEAT)
- 13 Zufallswiedergabetaste (RANDOM)

- Alle hier nicht gesondert aufgeführten Taste entsprechen in der Funktion den gleich bezeichneten Tasten am Gerät.

EIN- UND AUSSCHALTUNG DER SPANNUNGSVERSORGUNG

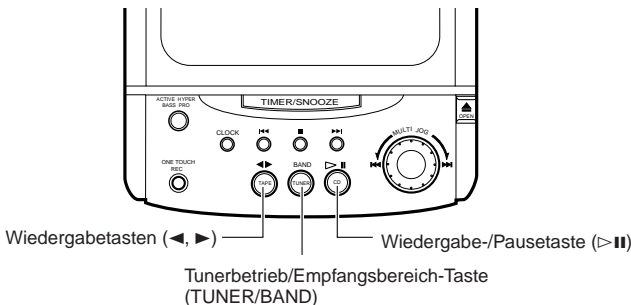
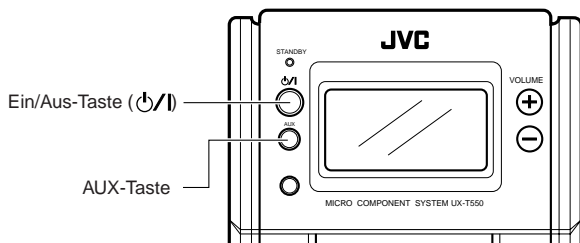

Ein- und Ausschaltung der Spannungsversorgung

• Einschaltung:



Die Anzeige STANDBY erlischt.
• Das Displayfeld wird beleuchtet.

• Ausschaltung:



Die Anzeige STANDBY leuchtet.
• Die Beleuchtung erlischt, und nur die Uhrzeit wird angezeigt.

Eintasten-Start (COMPU PLAY)

Bei ausgeschaltetem Gerät (STANDBY-Betriebsbereitschaft) kann direkt mit der unten gezeigten Taste eingeschaltet und auf die gewünschte Signalquelle geschaltet werden.

	Betriebsart	Bedienung
	CD	Bei eingelegter CD startet die CD-Wiedergabe nach Betätigen dieser Taste.
	TAPE	Bei eingelegter Cassette startet die Cassettenwiedergabe nach Betätigen dieser Taste.
	TUNER	Nach Betätigen dieser Taste wird auf Tunerempfang geschaltet.
	AUX	Die an der AUX -Buchse angeschlossene Signalquelle kann aufgerufen werden.

Hinweise:

- Zum Abschalten des Geräts die Taste verwenden.
- Des Betrieb COMPU PLAY an der Fernbedienung hat die gleiche Funktion wie die entsprechende Taste am Gerät.

LAUTSTÄRKE-, KLANG- UND WEITERE REGLER

Lautstärketasten (VOLUME)

- + : Zur Lautstärkeanhebung drücken.
 - : Zur Lautstärkeabsenkung drücken.
- (Einstellbereich von VOLUME 0 bis VOLUME 50.)



Tasten BASS/TREBLE (mit der Fernbedienung)

Zum Einstellen der Tiefen (BASS) oder Höhen (TREBLE) die entsprechende Taste drücken. Der Einstellbereich geht von -6 bis 6.

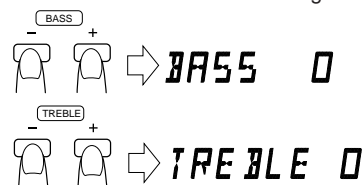

Active Hyper-Bass-Pro-Taste (ACTIVE HYPER-BASS PRO)

- ON: Die BASS leuchtet. Diese Einstellung für Wiedergabe mit Active Hyper-Bass Pro-Verstärkung wählen.
- OFF: Die BASS ist dunkel. Diese Einstellung wählen, wenn die Wiedergabe ohne Active Hyper-Bass Pro-Verstärkung erfolgen soll.

CD-HANDHABUNG

Da verunreinigte, beschädigte oder verworfene CDs Geräteschäden verursachen können, auf die folgenden Punkte achten.

1. Geeignete CDs

Nur mit dem gezeigten Zeichen gekennzeichnete CDs verwenden.

2. Bei der Verwendung von CDs

- Nicht die Abspielseite (unbedruckt) berühren.
- Die CD-Etikettseite nicht bekleben oder beschriften.
- CDs nicht biegen.

3. Aufbewahrung

- Nach Gebrauch die CD wieder in ihren Schutzbehälter einlegen.
- CDs niemals direkter Sonneneinstrahlung und sonstigen hohen Temperaturen (Heizkörper etc.), Feuchtigkeit, Staub etc. aussetzen.

4. CD-Reinigung

- Vor Einlegen einer CD, Verunreinigungen (Staub, Flecken, Fingerabdrücke etc.) mit einem weichen Tuch entfernen. Von der CD-Mitte gerade nach außen wischen.
- **Niemals Farbverdünner, Benzin, Schallplattenreiniger oder Antistatikspray verwenden.**

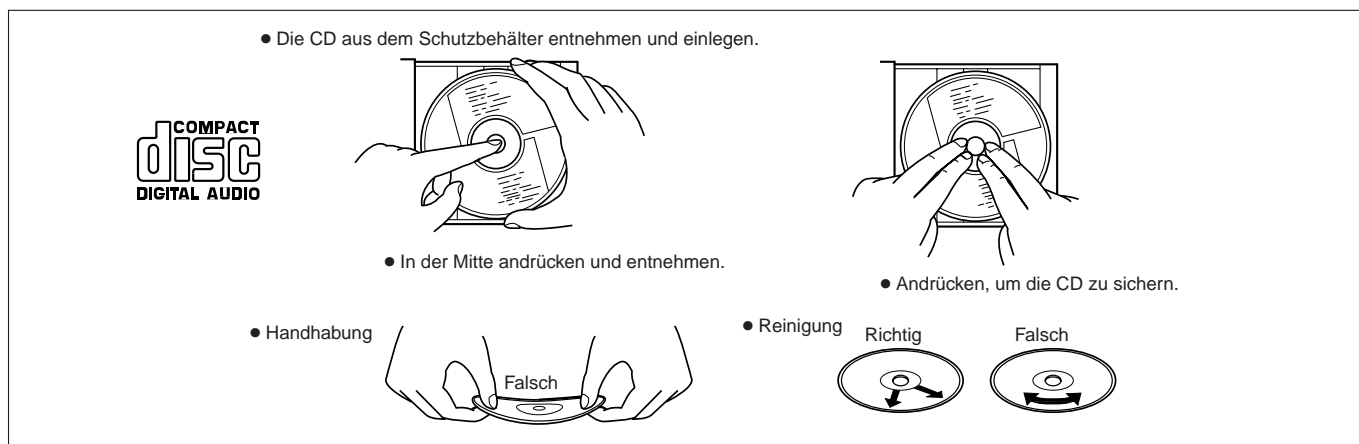

Hinweis:

Speziell geformte CDs (herz-, blumenförmig etc.) können nicht in diesem Gerät abgespielt werden. Wird dies versucht, treten Betriebsstörungen auf.

CD-WIEDERGABE



Gesamtwiedergabe

Im folgenden wird als Beispiel eine CD mit 12 Titeln und einer Gesamtspielzeit von 48 Minuten und 57 Sekunden angenommen.

In der gezeigten Reihenfolge vorgehen

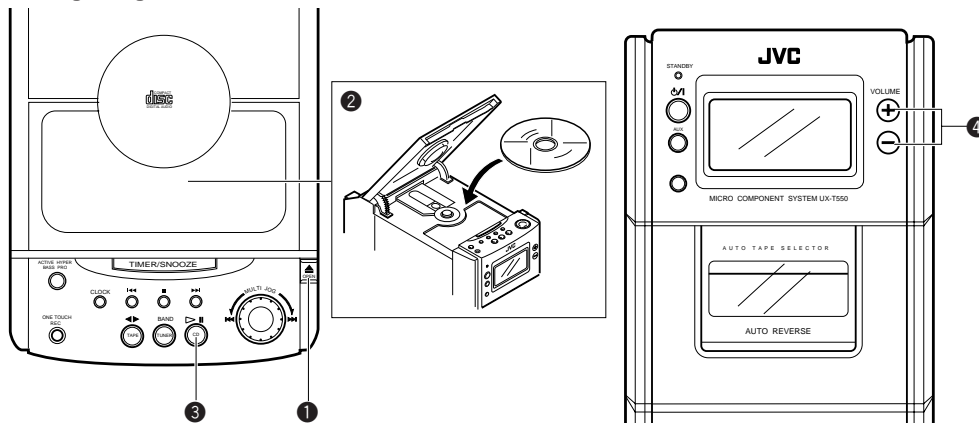

- 1 Drücken, um den CD-Halter zu öffnen.
- 2 Eine CD mit nach oben weisendem Etikett einlegen und den CD-Halter schließen.
- 3 Zum Wiedergabestart drücken. (Das Gerät ist eingeschaltet.)
- 4 Einstellen.

- Beim Wiedergabebetrieb erlischt jeweils die Nummernanzeige eines vollständig abgespielten Titels.

• 8-cm-Singles können ohne Adapter verwendet werden.

Wiedergabestop vor dem CD-Ende

Hierzu die Stop-/Löschtaste (■) betätigen.

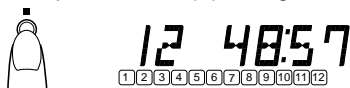

- Die Gesamttitelzahl und die Gesamtspielzeit werden angezeigt.

Für kurze CD-Wiedergabepausen

Zur kurzzeitigen Wiedergabeunterbrechung die Taste ▷|| drücken (die Laufzeitanzeige blinkt). Beim erneuten Betätigen der Taste wird die Wiedergabe an dem Punkt fortgesetzt, an dem sie unterbrochen wurde.

Zur Beachtung:

- Vor einem CD-Wechsel die Stop-/Löschtaste (■) betätigen. Vor der Entnahme warten, bis die CD nicht mehr rotiert.

Hinweise:

- Bei inkorrekt eingelegter, verschmutzter oder verkratzer CD kann die folgende Anzeige erscheinen. In diesem Fall die CD überprüfen und korrekt einlegen, reinigen etc.



- Das Gerät nicht bei extremen Umgebungstemperaturen betreiben. Der zulässige Betriebs-Temperaturbereich liegt zwischen 5°C und 35°C.

- Nach der Wiedergabe die CD entnehmen.
- Bei Fehlabtastungen die Lautstärke reduzieren.

Titelsprung

- Bei Wiedergabe kann schnell auf den Beginn des jeweils nachfolgenden oder des gerade vorliegenden oder vorhergehenden Titels umgeschaltet werden, um die Wiedergabe ab dem gewählten Titelbeginn automatisch fortzusetzen.

Anwahl des nächsten Titels...

Hierzu die Taste ▶▶| einmal antippen.

Anwahl des vorhergehenden Titels...

Hierzu die Taste |◀◀ zweimal antippen. Bei nur einmaligem Antippen erfolgt die Wiedergabe ab Beginn des jeweils vorliegenden Titels.

- Mit dem MULTI JOG-Regler können Titelanfänge zur Wiedergabe angewählt werden.

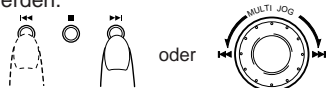

Suchlaufwiedergabe (Anwahl einer beliebigen CD-Position)

- Der Suchlauf kann bei Wiedergabe in Vorwärts- oder Rückwärtsrichtung durchgeführt werden.

Für Vorwärts-Suchlauf gedrückt halten.



Für Rückwärts-Suchlauf gedrückt halten.

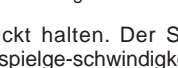

- Die Taste gedrückt halten. Der Suchlauf wird mit schrittweise zunehmender Abspiegeschwindigkeit durchgeführt.
- Die Wiedergabelautstärke wird beim Suchlauf vorwärts/rückwärts automatisch verringert (ca. ein Viertel der Normallautstärke), so daß "mitgehört" werden kann. Bei Erreichen der gewünschten Position die Taste freigeben.

Direkte Wiedergabe (mit der Fernbedienung)

- Die Wiedergabe kann direkt bei einem beliebigen Titel gestartet werden. Hierzu die entsprechende numerische Taste drücken. (Diese Funktion ist bei program-mierter Wiedergabe nicht verfügbar.)

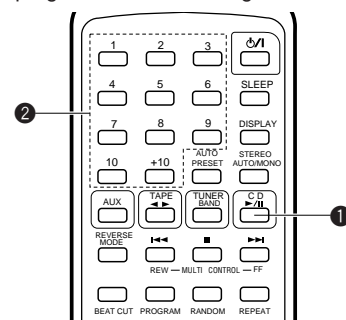

- 1 Mit der Taste CD ▶|| auf CD-Betrieb schalten.
- 2 Zum Wiedergabestart die erforderliche numerische Taste betätigen.
 - Zur Anwahl der Titel 1 bis 10 die entsprechende numerische Taste betätigen.
 - Zur Anwahl einer Titelnummer von 11 aufwärts zuerst die Taste +10 so oft wie erforderlich, dann die numerische Taste betätigen. (Beispiel: Um den CD-Titel Nr. 20 abzuspielen, zuerst die Taste +10, dann die numerische Taste 10 einmal betätigen.)

* Taste +10:

Jedes Betätigen dieser Taste erhöht die Titelnummereingabe um den Wert 10. Zuerst diese Taste betätigen, um die Zehnerstelle zu bestimmen, dann mit einer numerischen Taste die Einerstelle eingeben.

Wechsel auf eine andere Titelnummer

Einfach die erforderliche numerische Taste betätigen. Die entsprechende Titelnummer wird angezeigt und die Wiedergabe wird bei diesem Titel fortgesetzt.

Programmierte Wiedergabe (mit der Fernbedienung)

- Es können maximal 20 Titel in beliebiger Reihenfolge programmiert werden.
Die Gesamtspielzeit der programmierten Titel wird angezeigt (bis zu 99 Min. 59 Sek.)
(Beispiel für Programmierungsfolge: 2. Titel, 6. Titel, 12. Titel etc.).

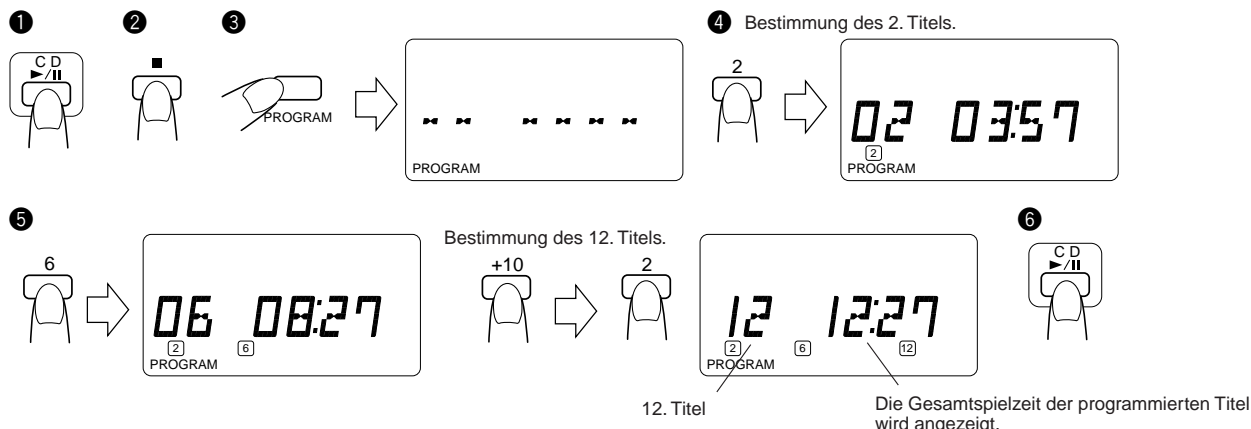

- 1 Mit der Taste CD ►|| auf CD-Betrieb schalten.
- 2 Die Taste ■ betätigen.
- 3 Mit der Taste PROGRAM drücken auf Programmierungsart schalten.

- 4 Die gewünschte Titelnummer anwählen.
- 5 Weitere gewünschte Titelnummern eingeben.
- 6 Nach vollständiger Programmierung die Taste ►|| betätigen. Die programmierte Wiedergabe startet.

Überprüfung der Programmierungseingaben...

Die Taste PROGRAM drücken. Nun werden die Titelnummern entsprechend der Eingabereihenfolge nacheinander gezeigt.

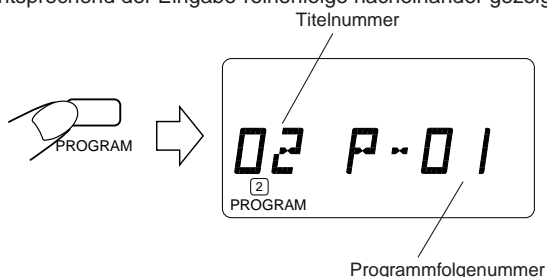

Löschung programmierter Titel...

Vor der Wiedergabe die Taste ■ einmal betätigen. Während der programmierten Wiedergabe diese Taste zweimal betätigen. Bei Öffnen des CD-Halters wird die Titelprogrammierung automatisch gelöscht.

Hinweise:

- Überschreitet die Gesamtspielzeit der programmierten Titel 99 Minuten, 59 Sekunden, erlischt die Gesamtspielzeitanzeige.
- Wenn für eine CD, die mehr als 21 Titel enthält, eine Titelnummer über 21 programmiert wird, entfällt die Gesamtspielzeit-Anzeige für alle programmierten Titel.
- Ist eine CD eingelegt, die 16 oder mehr Titel enthält, leuchtet die Anzeige "OVER" auf.

Wiedergabe-Wiederholung (mit der Fernbedienung)

Die REPEAT-Taste vor oder während der Wiedergabe betätigen. Es können einzelne Titel oder alle Titel wiederholt gespielt werden.

Die Taste REPEAT einmal oder mehrmals betätigen, um auf Wiederholung für einen Titel (↶), oder alle Titel (↶ ALL), zu schalten oder um die Wiederholungsfunktion zu löschen.

- **Wiedergabe-Wiederholung eines Titels** (↶)
Der vorliegende Titel wird beliebig oft wiederholt.
- **Wiedergabe-Wiederholung aller Titel** (↶ ALL)
Alle CD-Titel oder alle programmierten CD-Titel werden beliebig oft wiederholt.



Zufallswiedergabe (mit der Fernbedienung)

Die Taste RANDOM drücken, um alle Titel einer CD einmal in zufälliger Reihenfolge abzuspielen



CASSETTENHANDHABUNG

Cassetten

1. Lose Bänder können Betriebsstörungen verursachen. Verwenden Sie einen Bleistift etc., um das Band wie gezeigt zu straffen.
2. Entfernen Sie zur Vermeidung einer unbeabsichtigten Aufnahmelöschung die Sicherheitszunge(n) mit einem Schraubenzieher. Soll eine Cassette ohne Sicherheitszunge gelöscht bzw. erneut bespielt werden, die Öffnungen mit Klebeband abdecken.
3. C-120-Cassetten werden nicht empfohlen, da diese zu Bandverschlingungen etc. neigen.

Einlegen einer Cassette

1. Zum Öffnen des Cassettenhalters die Auswurf-taste (▲) drücken.
2. Eine Cassette wie gezeigt einlegen.
3. Den Cassettenhalter schließen (leicht andrücken), bis ein Einrastgeräusch wahrgenommen wird.

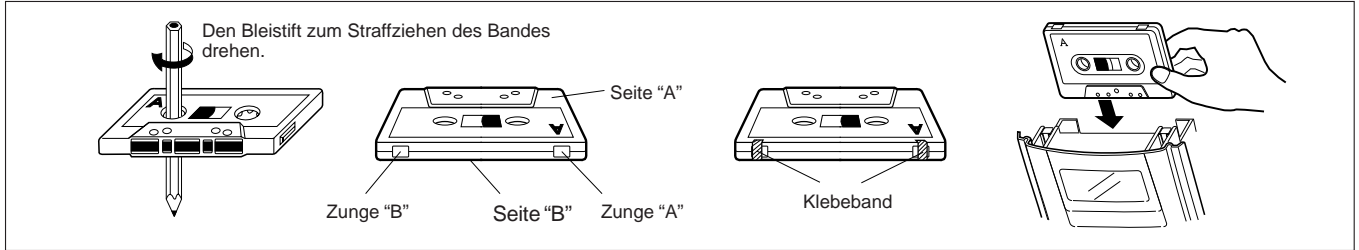

Hinweis:

Wird das Gerät bei Cassettenwiedergabe abgeschaltet, kann die Cassette möglicherweise nicht entnommen werden. In diesem Fall das Gerät einschalten und dann die Cassette entnehmen.

- Cassetten mit Identifikationsöffnungen:
 Metallband (EQ: 70 µs) Type IV
 Chromband (CrO2) (EQ: 70 µs) Type II
- Cassetten ohne Identifikationsöffnungen:
 Normalband (EQ: 120 µs) Type I

Automatische Bandsortenwahl

Dieses Gerät arbeitet mit automatischer Bandsortenwahl (Cassetten besitzen Identifikationsöffnungen). Vormagnetisierung und Entzerrung werden der Bandsorte automatisch angepaßt.

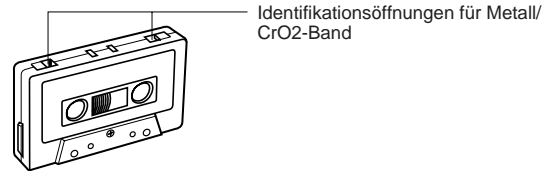

CASSETTENWIEDERGABE

In der gezeigten Reihenfolge vorgehen

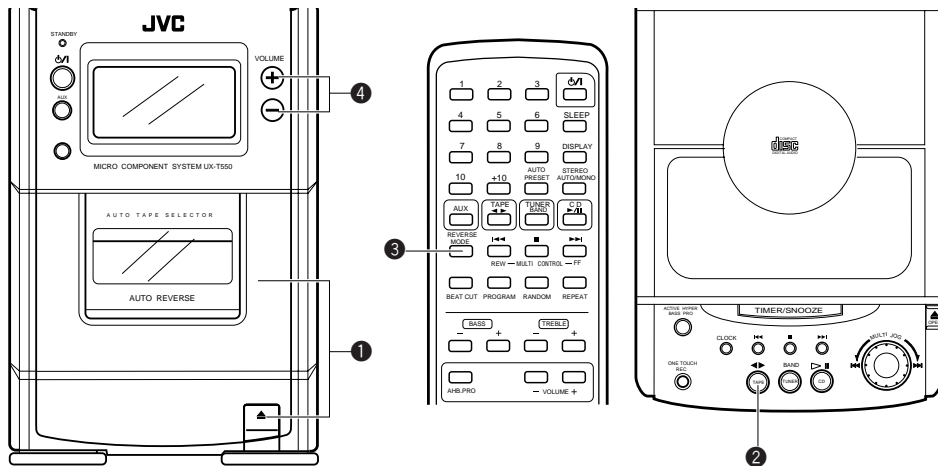

1. Eine Cassette einlegen.
2. Zum Wiedergabestart drücken. (Das Gerät wird eingeschaltet und die Wiedergabe startet für die Signalquelle TAPE.)
3. Die Umkehrbetriebsart (↔ / ↔ / ↔) wählen.
4. Einstellen.

Bandumpulen

1. Mit der Taste TAPE (◀▶) auf Cassettenbetrieb schalten.
2. Die Taste I◀◀ oder ▶▶I betätigen.
 - Die Umspülung kann in beiden Bandlaufrichtungen erfolgen. Bei Erreichen des Bandendes wird das Band automatisch gestoppt.

• Wenn bereits eine Cassette eingelegt ist, genügt es, zum Wiedergabestart die Taste ◀▶ bzw. ▶▶ zu drücken. Das Gerät wird automatisch eingeschaltet. (Die Taste ◀▶ drücken, um die Bandlaufrichtung zu bestimmen. Die Bandlaufrichtung kann anhand der Bandlaufrichtungsanzeigen (◀ oder ▶) überprüft werden.)

• Das Gerät schaltet bei Erreichen des Bandendes für die Umkehrbetriebsarten ↔ bzw. ↔ nach Abspielen einer Seite bzw. beider Seiten auf Stop. Bei Umkehrbetriebsart ↔ (Endloswiedergabe) muß die Wiedergabe manuell gestoppt werden.

In der gezeigten Reihenfolge vorgehen

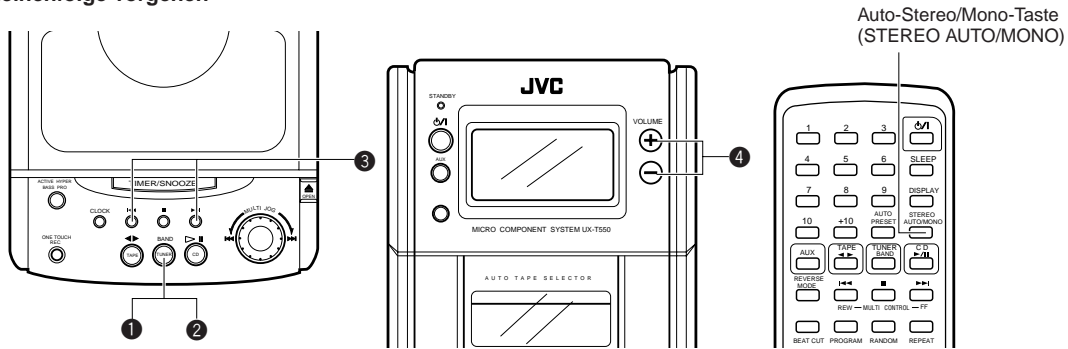

- 1 Die Taste TUNER/BAND drücken.
 - Das Gerät wird eingeschaltet und Empfangsbereich sowie Frequenz werden angezeigt.
- 2 Den Empfangsbereich anwählen.
- 3 Den gewünschten Sender einstellen.
- 4 Einstellen.

Auto-Stereo/Mono-Taste (STEREO AUTO/MONO) (mit der Fernbedienung)

Stereo/Mono-Automatik:

Position für UKW-Stereoempfang und Aufnahme von UKW-Stereosendungen. Bei Empfang einer Stereo-Sendung leuchtet die Anzeige STEREO.

MONO:

Bei nicht einwandfreiem UKW-Stereoempfang auf Mono schalten. Wird bei MONO-Betriebsart auf einen anderen Sender umgeschaltet, schaltet der Tuner automatisch auf Automatik-Betrieb.

Sendersuchlauf

Hierzu die Taste \lll oder \ggg mindestens für eine Sekunde gedrückt halten. Der Tuner schaltet auf automatischen Suchlauf bis zur benachbarten höheren bzw. niedrigeren Senderfrequenz. Bei dieser erfolgt erneut Empfang. Bei MW/LW-Empfang wird automatisch zwischen MW und LW gewechselt.

Manuelle Abstimmung

Mit Taste \lll oder \ggg kann die Empfangsfrequenz auch manuell eingestellt werden. Bei jedem Antippen wechselt die Frequenz für UKW in 50-kHz-Schritten und für MW/LW in 9-kHz-Schritten. Bei MW/LW-Empfang wechselt die Frequenz automatisch zwischen dem MW-Band (522-1.629 kHz) und dem LW-Band (144-288 kHz).

Antippen, um auf eine höhere Frequenz zu wechseln.



Antippen, um auf eine niedrigere Frequenz zu wechseln.

Hinweise:

- Ist ein mit geringer Feldstärke empfangbarer Sender per Sendersuchlauf nicht abstimmbare, die Taste \lll oder \ggg antippen, um auf manuelle Abstimmung zu schalten.
- Bei Abschaltung auf STANDBY oder Umschaltung auf eine andere Betriebsart (TAPE, CD oder AUX) wird die zuletzt eingestellte Frequenz beibehalten. Wird das Gerät eingeschaltet und/oder wird mit der Taste TUNER/BAND auf Tunerbetrieb geschaltet, wird der zuletzt eingestellte Sender empfangen.

Automatische Speicherbelegung (mit der Fernbedienung)

Bei dieser Funktion wird der eingestellte Empfangsbereich auf Senderfrequenzen abgetastet. Die ersten 30 Frequenzen (UKW) oder 15-MW/LW-Frequenzen werden automatisch abgespeichert.

- Die Taste AUTO PRESET für mindestens 2 Sekunden betätigen. Die Senderfrequenzen werden automatisch in Richtung höherer Frequenzen gespeichert. (30 UKW-Sender, 15 MW/LW-Sender)



Für mindestens 2 Sekunden gedrückt halten.

Senderspeicher-Belegung (mit der Fernbedienung)

30 Sender für FM bzw. und 15 Sender für AM (MW/LW) können abgespeichert werden.

- Beispiel: (Belegung der Senderspeichertaste "15" mit einem UKW-Sender bei 103,5 MHz Sendefrequenz)

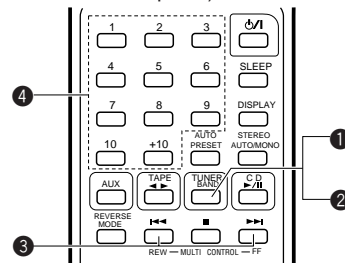

P-15 \rightarrow **FM 103.5**

- 1 Die Taste TUNER/BAND drücken.
- 2 Dann mit der Taste TUNER/BAND auf UKW (FM) schalten.
- 3 Den gewünschten Sender einstellen.
- 4 Taste "+10" und Taste "5" für mehr als 2 Sekunden gedrückt halten. (Wenn die Senderspeicher-Anzeige "15" blinkt, ist dieser Sender gespeichert.)

- Die obigen Bedienschritte für andere Sender wiederholen. Jeweils eine andere Sender-speichertaste verwenden.
- Die obigen Schritte auch für andere Empfangsbereiche verwenden.

Speicheränderung

Nach Einstellen des gewünschten Senders wie bei Schritt 4 oben vorgehen.

Hinweise:

- Wird ein Senderspeicher neu belegt, wird die bereits gespeicherte Frequenz automatisch gelöscht.
- Bei MW/LW-Empfang kann die Verwendung der Fernbedienung Störgeräusche verursachen.

• Nach Abziehen des Netzkabels oder nach einem Stromausfall von mehr als 24 Stunden werden die Sender-speicherdaten automatisch gelöscht. In diesem Fall muß erneut eine Sender-speicher-Belegung vorgenommen werden.

Verwendung der Antennen (siehe Seite 2)

- UKW:** Die mitgelieferte UKW-Kabelantenne anschließen.
- MW/LW:** Die Kabelantenne ausrichten.

Aufruf der Senderspeicher

- Dies ist nur für mit einer Senderfrequenz belegte Senderspeicher möglich.

(Am Gerät)

- 1 Die Taste TUNER/BAND drücken.
- 2 Dann mit der Taste TUNER/BAND den Empfangsbereich anwählen.
- 3 Zur Anwahl des erforderlichen Senderspeichers das Zifferblatt MULTI JOG drücken.

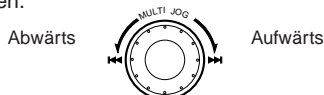

(Per Fernbedienung)

- 1 Die Taste TUNER/BAND drücken.
- 2 Dann mit der Taste TUNER/BAND den Empfangsbereich anwählen.
- 3 Die erforderliche Senderspeichertaste (Nr. 1 bis Nr. 10 und +10) drücken.
- Senderspeichernummer und Senderfrequenz werden angezeigt.

AUFNAHME



- Der Aufnahmepegel wird automatisch angesteuert. Dementsprechend ist eine manuelle Aussteuerung nicht erforderlich.
- Sicherstellen, daß die Sicherheitszungen der eingelegten Cassette nicht herausgebrochen sind.

Hinweis:

Die Aufnahmeschaltkreise des Cassettenteils sind für Normal- und CrO₂-Band ausgelegt. Diese Bandsorten unterscheiden sich in ihren Leistungskennwerten von Metallband.

CD-Synchro-Start-Aufnahme

- Der CD-Player schaltet automatisch auf Wiedergabe, wenn der Recorder die Aufnahme startet.

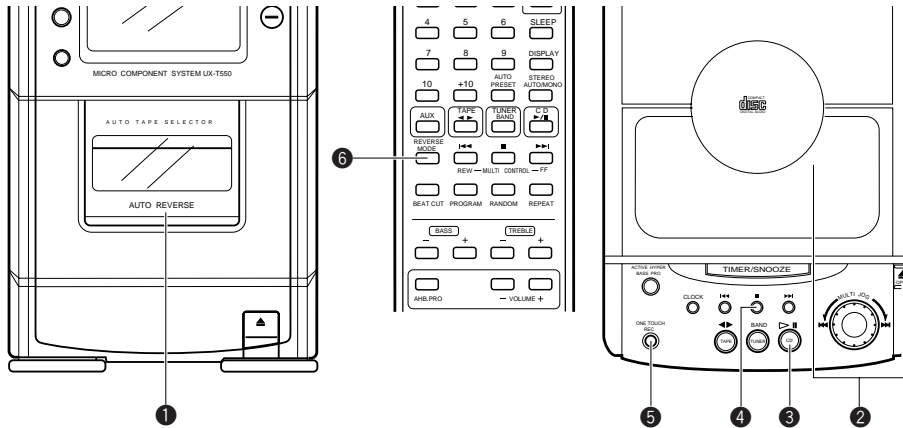
In der gezeigten Reihenfolge vorgehen

- 1 Ein Cassette mit nach außen weisender Seite A einlegen. (Vor Aufnahmestart den Bandvorspann bis zum Magnetband vorspulen.)
- 2 Eine CD einlegen und den CD-Halter schließen. (Das Gerät schaltet sich dabei automatisch ein.)
- 3 Auf Signalquelle CD schalten.
- 4 Mit Taste ■ auf Stopp schalten.
- 5 Die Umkehrbetriebsart (↔ oder ↔) wählen.
 - Zur programmierten Wiedergabe zunächst die gewünschten Titel mit der Fernbedienung programmieren. (Siehe Seite 10.)
 - Darauf achten, daß die Gesamtspielzeit der Titel nicht die Bandlänge überschreitet (siehe die der Cassette beigelegten Informationen).
- 6 Zum ONE TOUCH-Aufnahmestart die Taste ONE TOUCH REC drücken. (Die Aufnahmeanzeige leuchtet.)
 - Die Aufnahme startet in Vorwärtsrichtung zeitgleich mit der CD-Wiedergabe.
 - Nach CD-Wiedergabe (für alle oder die programmierten Titel) schaltet das Cassettendeck automatisch auf Stop.
 - Bei der Aufnahme werden automatisch zwischen den Titeln Leerabschnitte von 4 Sekunden Dauer eingefügt.
 - Zum vorzeitigen Aufnahmeabbruch die Stop-/Lösch taste ■ drücken. Der Cassettenrecorder schaltet 4 Sekunden später auf Stop.

Wenn die automatisch eingefügten Leerabschnitte nicht erforderlich sind ...

- 1 Appuyer deux fois sur la touche ▷||. Le lecteur CD passe en mode de pause.
- 2 Zum Aufnahmestart die Taste ONE TOUCH REC betätigen.

Hinweis:

- Je nach verwendeter CD werden zwischen den Titeln Leerabschnitte mit variierender Länge eingefügt.

• CD-Komplettaufnahme (nur bei CD-Synchro-Aufnahme)

Wird die Bandlaufrichtung bei CD-Wiedergabe gewechselt, wird die Aufnahme für die Rückwärts-Bandseite wie folgt durchgeführt:

- * Wurde der letzte Titel der Vorwärtsseite für weniger als 12 Sekunden aufgenommen, startet die Aufnahme für die andere Bandseite am Beginn des vorhergehenden Titels.
- * Wurde der letzte Titel der Vorwärtsseite für mehr als 12 Sekunden aufgenommen, startet die Aufnahme für die andere Bandseite am Beginn des vorliegenden Titels.

• Einzeltitel-Aufnahme

Den aufzunehmenden Titel abspielen. Wird nun die Taste ONE TOUCH REC betätigt, erfolgt Rücksetzung zum Titelanfang und hierauf Auslösung der Einzeltitel-Aufnahme. Nach der Aufnahme schalten CD-Player und Cassettendeck automatisch auf Stopp.

Hinweise:

- Bei CD-Synchro-Start-Aufnahme arbeiten die Tasten ▷||, (◀◀, ▶▶) das Zifferblatt MULTI JOG nicht.

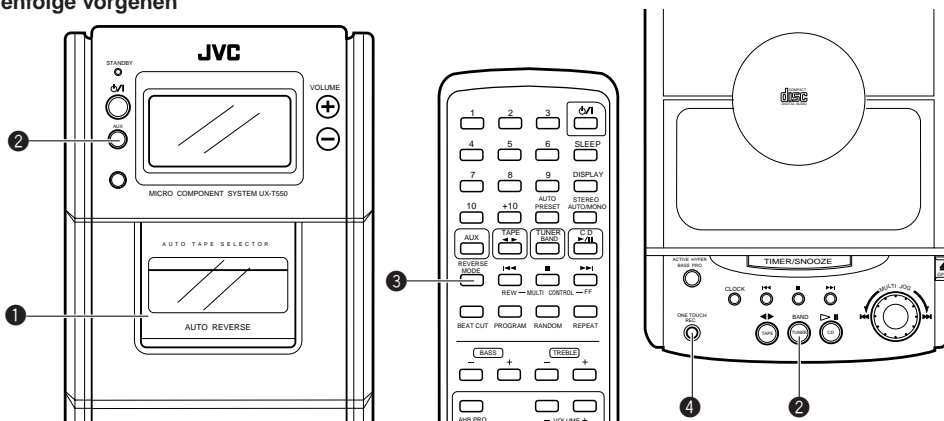
Aufnahme von Radiosendungen oder von einer externen Signalquelle (AUX -Anschluß)**In der gezeigten Reihenfolge vorgehen**

- 1 Eine Cassette mit nach außen weisender Seite A einlegen. (Vor Aufnahmestart den Bandvorspann bis zum Magnetband vorspulen.)
- 2 Die Signalquelle wählen. TUNER: Die Taste TUNER/BAND drücken und den gewünschten

Sender einstellen.

AUX: Die Taste AUX drücken.

- 3 Die Umkehrbetriebsart einstellen (↔ oder ↔).
- 4 Mit der Taste ONE TOUCH REC.

BEAT CUT-Taste (mit der Fernbedie-nung)

Bei der Aufnahme von MW-Sendern können Interferenzen auftreten, die beim Hören des Senders nicht wahrgenommen werden. Bei Aufnahme in einem solchen Fall diese Taste betätigen, um die Interferenzen zu eliminieren. Im Normalfall sollte mit dieser Taste auf "CUT-1" geschaltet werden.

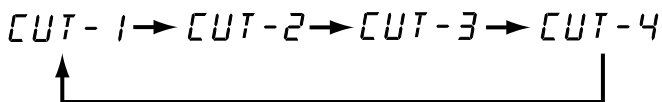

Löschen

Wird auf ein bereits bespieltes Band aufgenommen, wird die alte Aufnahme automatisch vollständig gelöscht.

Löschen ohne Neuaufnahme

1. Mit der Taste TAPE (◀▶) auf Cassettenbetrieb schalten.
2. Die Taste ■ betätigen.
3. Eine Cassette mit der zu löschenden Seite nach außen weisend einlegen.
4. Zweimal die Taste ONE TOUCH REC betätigen.

UHRZEITEINSTELLUNG

Die Uhr/Timer-Bedienelemente und ihre Funktionen:

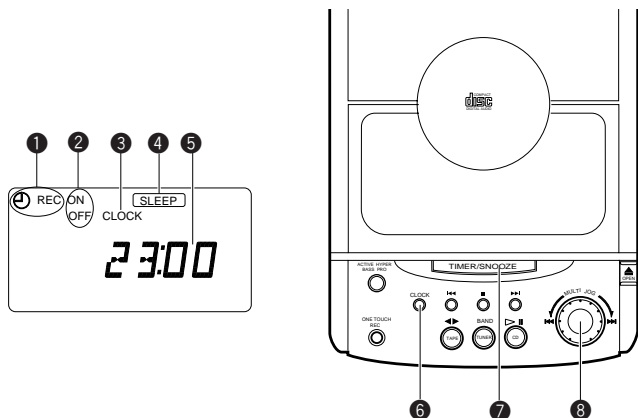

- 1 Timermodusanzeige
- 2 Timeranzeige (ON/OFF)
- 3 Uhrzeitmodusanzeige (CLOCK)
- 4 Sleep-Timer-Modusanzeige (SLEEP)
- 5 Zeitanzeige
- 6 Uhrtaste (CLOCK)
- 7 Timer-/Schlummertaste (TIMER/SNOOZE)
- 8 MULTI JOG-Regler
Kann zur Uhrzeit- und Timer-Zeiteinstellung verwendet werden.

Einstellung der Uhrzeit (Bei der ersten Ingebrauchnahme des Geräts)

(Beispiel: Uhrzeiteinstellung auf 13:15 Uhr.)

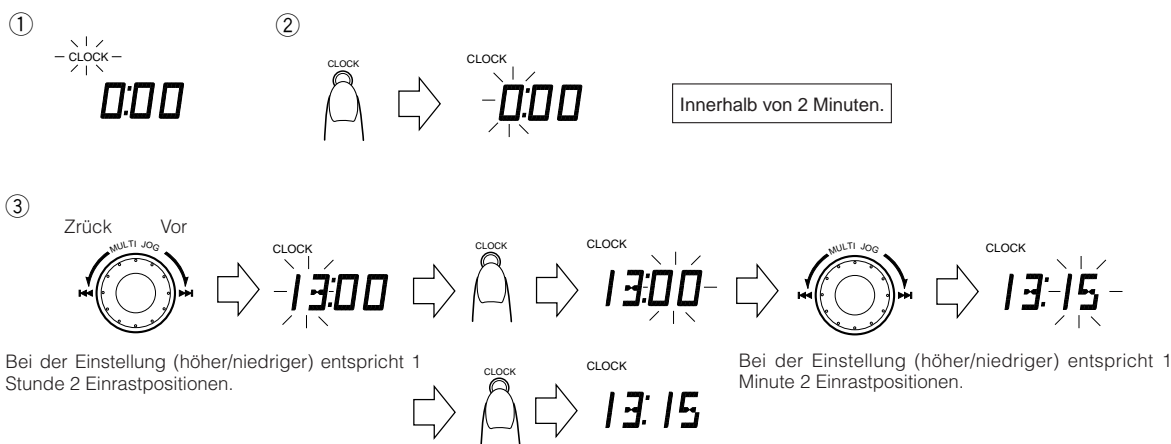

- 1 Das Netzkabel anschließen. Die Displayfeldanzeige "CLOCK" blinkt.
 - 2 Die Taste CLOCK für mindestens 2 Sekunden gedrückt halten.
 - 3 Mit Dem MULTI JOG-Regler und Taste CLOCK die Uhrzeit (13:15) eingeben und abspeichern.
- Einstellung der Uhrzeit
Beziehen Sie sich auf ein gesendetes Uhrzeitsignal (TV oder Radio). Zur Uhrzeiteinstellung wie in Schritt 2 und 3 beschrieben vorgehen.

Hinweise:

- Vor Verwendung der Timerfunktionen für Aufnahme oder Wiedergabe muß die Uhrzeit korrekt eingestellt werden.
- Die Uhrzeiteinstellung sollte bei Betriebsbereitschaft STANDBY erfolgen, damit die vorliegende Anzeigefunktion des Displayfelds nicht umgeschaltet wird.
- Nach Abtrennen und erneutem Anschließen des Netzkabels und nach einem Stromausfall blinkt die Anzeige "CLOCK". Erneut eine Uhrzeiteinstellung vornehmen.

TIMER-BETRIEB

Einstellung der Timer-Zeiten

- Sicherstellen, daß die eingebaute Uhr gestellt wurde.
- 1 Die Taste TIMER/SNOOZE für mindestens 2 Sekunden gedrückt halten.



- 2 Die Startzeit eingeben.
(Beispiel: Startzeit 12:15 Uhr)

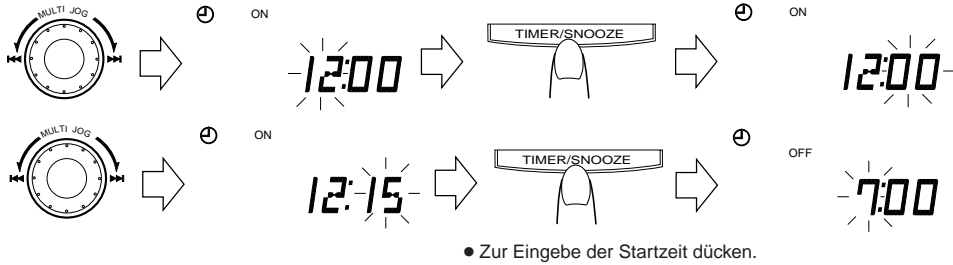

- 3 Die Stoppzeit eingeben.
(Beispiel: Stoppzeit 13:15 Uhr)

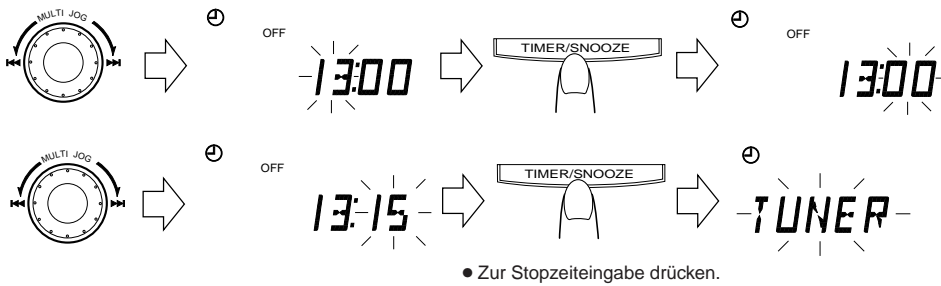

- 4 Auf den erforderlichen TIMER-Modus schalten.
• Der angewählte TIMER-Modus wird auf dem Displayfeld angezeigt.

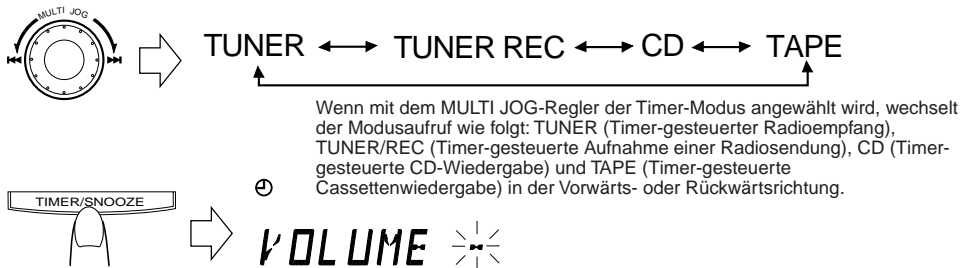

- 5 Die Lautstärke einstellen.

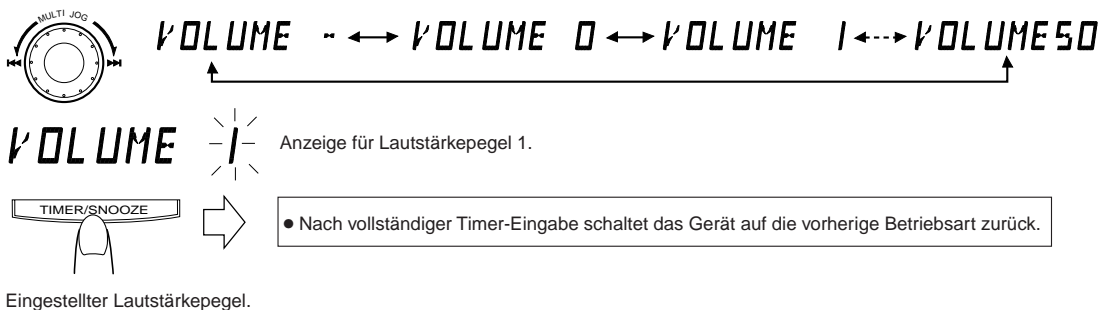

- Liegt die Einstellung "VOLUME -" vor (keine Lautstärkeeingabe), erfolgt die Timer-gesteuerte Wiedergabe bei dem zuletzt (vor der Timer-Einstellung) vorliegenden Lautstärkepegel.

• Überprüfung der Timer-Eingabe

1. Bei Anzeige (☉)...
Die Taste TIMER/SNOOZE für mindestens 2 Sekunden gedrückt halten. Die Anzeige (☉) erlischt.

2. Die Taste TIMER/SNOOZE nochmals für mindestens 2 Sekunden gedrückt halten.
Hierauf kann bei jedem Betätigen der Taste TIMER/SNOOZE die Timer-Einstellung überprüft werden. Wird erneut der vorherige Modus angezeigt, ist die Timer-Einstellung abgeschlossen.

Hinweis:

- Bei inkorrekt er Timer-Eingabe (auch bei falscher Timer-Betriebsart) die "Timer-Zeiteinstellung" erneut vollständig vornehmen.

Timer-gesteuerte Aufnahme einer Radiosendung

- Vor Verwendung der Timerfunktionen muß die Uhrzeit korrekt eingestellt werden.
- Sicherstellen, daß die Cassetten-Sicherheitszungen vorhanden sind.

Bedienschritte

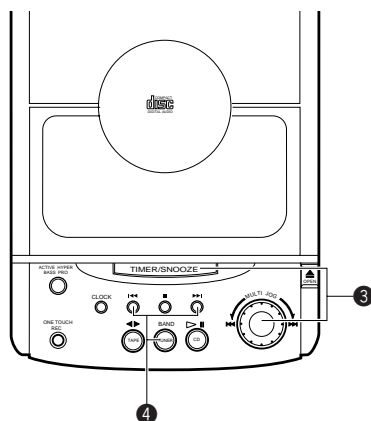
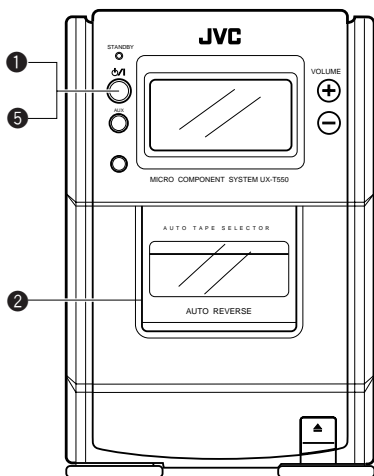

- 1 Das Gerät mit der Taste einschalten.
 - 2 Eine Cassette einlegen.
 - Die Cassette so einlegen, daß die zu bespielende Seite nach außen weist.
 - Den erforderlichen Umkehrmodus einstellen. (oder)
 - 3 Die Timer-Start- und Stopzeit einstellen. (Siehe Abschnitt "Timer-Zeiteinstellung" auf Seite 15.)
 - Die Timer-Startzeit auf eine Minute vor der Sendezeit einstellen.
 - 4 Den gewünschten Sender einstellen. (Siehe Seite 12.)
 - 5 Mit der Taste auf Betriebsbereitschaft STANDBY schalten.
- **Die Timer-Aufnahme wird zum voreingestellten Zeitpunkt gestartet und gestoppt. Das Gerät wird abgeschaltet.** (Die Timer-Funktion wird hierbei gelöscht.)

• Abschaltung der Timer-Funktion

Für mindestens 2 Sekunden die TIMER/SNOOZE-Taste betätigen, so daß die Timer-Anzeige () erlischt.

In diesem Fall wird die Timer-Aufnahme nicht zum vorbestimmten Zeitpunkt ausgelöst.

Hinweise:

- Die bereits gespeicherten Timer-Eingaben (Start-/Stopzeit etc.) müssen korrigiert werden, wenn ein Änderung der Aufnahme- oder Wiedergabezeit erforderlich ist.
- Nach Eingabe der Timer-Zeiten sichergehen, daß der Tuner auf die erforderliche Frequenz eingestellt ist.
- Bei Abziehen des Netzkabels oder Stromausfall werden die Timer-Speicherdaten gelöscht. In diesem Fall müssen die Timer-Daten nach Stellen der Uhrzeit erneut abgespeichert werden.

Timer-gesteuerte Wiedergabe

- Die Timer-gesteuerte Wiedergabe ist für die Signalquellen TUNER, TAPE und CD möglich.

Bedienschritte

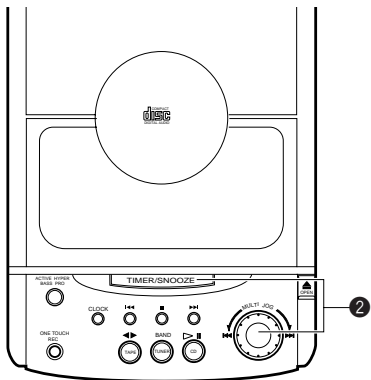
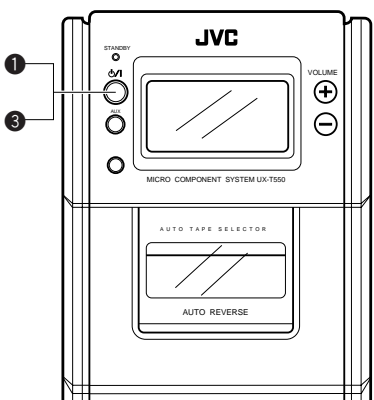

- 1 Das Gerät mit der Taste einschalten.
- 2 Die Timer-Start- und Stopzeit einstellen. (Siehe Abschnitt "Timer-Zeiteinstellung" auf Seite 15.)

• Abschaltung der Timer-Funktion

Für mindestens 2 Sekunden TIMER/SNOOZE-Taste betätigen, so daß die Timer-Anzeige () erlischt.

Hinweise:

- Entfällt die Lautstärkeeingabe (Anzeige "VOLUME-"), entspricht die Timer-Wiedergabe-Lautstärke dem vor der Timer-Programmierung vorliegenden Lautstärke-pegel.
- Um die Wiedergabe vorzeitig zu stoppen, das Gerät mit der Taste abschalten.

Signalquelle	Timer-Betriebsart	Betrieb
CD Wiedergabe	CD	Eine CD einlegen.
Bandwiedergabe	TAPE	Eine Cassette einlegen
Sendung	TUNER	Auf den gewünschten Sender abstimmen.

- 3 Die Taste zu STANDBY einstellen.
- Die Timer-Wiedergabe wird zum voreingestellten Zeitpunkt ausgelöst und beendet (Geräteabschaltung). Das Gerät behält die eingestellte Timer-Betriebsart nach Geräteabschaltung bei, so daß die gleiche Funktion am folgenden Tag etc. durchgeführt wird.
 - Nach der Geräteeinschaltung kann die Lautstärke vom Nullpegel (0) zum voreingestellten Pegel eingeleuchtet werden.

• **Schlummerfunktion (5-Minuten-Verzögerung)...**
 Nach dem Start der Timer-Wiedergabe die Taste TIMER/SNOOZE betätigen. Das Gerät wird für 5 Minuten ausgeschaltet, bis erneut die Timer-Wiedergabe startet (Schlummerfunktion).

Sleep-Timer-Betrieb (per Fernbedienung)

A. Automatische Geräteabschaltung (Radioempfang oder Cassetten- bzw. CD-Wiedergabe) nach einer vorbestimmten Zeitdauer

- Die gewünschte Signalquelle (Tuner, CD oder Cassette) wiedergeben.
- Mit der Taste SLEEP auf Sleep-Timer-Betrieb schalten.
Anzeige **SLEEP** erscheint.

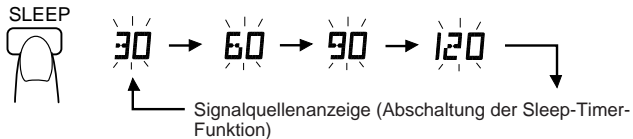

- Sleep-Timer-Zeiten von 30, 60, 90 oder 120 Minuten können eingestellt werden. Bei Freigabe der Taste SLEEP wird die Signalquelle nach 5 Sekunden angezeigt.
- Der Sleep-Timer wird eingeschaltet und das Gerät wird nach der vorbestimmten Zeit abgeschaltet.
- Überprüfen der Sleep-Timer-Zeit**
Bei Drücken der Taste SLEEP wird die Sleep-Timer-Restzeit angezeigt. Wenn diese Taste nochmals gedrückt wird, kann eine neue Sleep-Timer-Zeit eingegeben werden.
- Abschaltung der Sleep-Timer-Funktion**
Das Gerät mit der Taste **⏻/I** abschalten oder die Taste SLEEP antippen, bis die Sleep-Timer-Anzeige erlischt.

B. Sleep-Timer-gesteuerte Abschaltung bei Radioempfang oder Band- bzw. CD-Wiedergabe und Timer-gesteuerte Wiedergabe am folgenden Tag

- Die Timer-Zeiten eingeben. (Siehe Abschnitt "Timer-Zeiteinstellung" auf Seite 15.)
- Die gewünschte Signalquelle (Tuner oder CD) einstellen.
- Mit der Taste SLEEP die Sleep-Timer-Zeit eingeben.

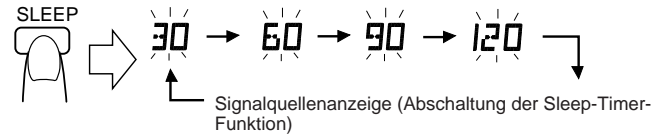

- Für Sleep-Timer-Betrieb und Timer-gesteuerte Wiedergabe können die Signalquellen beliebig gewählt werden. Beispiel:
 - CD-Wiedergabe für Sleep-Timer-Abschaltung und Radioempfang für Timer-Weckfunktion.
 - Cassettenwiedergabe für Sleep-Timer und CD-Wiedergabe für Timer-Wiedergabe.

Wenn Radioempfang für Sleep-Timer-Abschaltung und Timer-Weckfunktion gewählt ist, wird beide Male der gleiche Sender empfangen.

WARTUNG

Reinigung ist wichtig!

Während des Bandlaufs lagern sich Magnetpartikel und Staub an den Tonköpfen, der Tonwelle und den Andruckrollen an. Bei übermäßiger Verschmutzung geschieht folgendes:

- Die Klangqualität verschlechtert sich.
 - Der Ton-Ausgangspegel fällt ab.
 - Alte Aufnahmen werden nicht vollständig gelöscht.
 - Neue Aufnahmen fallen nicht zufriedenstellend aus.
- Deshalb sollten die Tonköpfe ca. alle 10 Betriebsstunden gereinigt werden, um stets einwandfreie Aufnahmequalität zu erzielen.

Reinigung der Tonköpfe, Tonwelle und Andruckrollen

Den Cassettenhalter öffnen. Hierauf Köpfe, Tonwelle und Andruckrollen reinigen. Hinsichtlich wirkungsvollster Reinigung empfiehlt sich die Verwendung eines Reinigungssatzes, wie er im Fachhandel erhältlich ist. Nach dem Reinigen unbedingt darauf achten, daß keine Flüssigkeitsreste übrigbleiben, bevor Sie wieder eine Cassette einlegen.

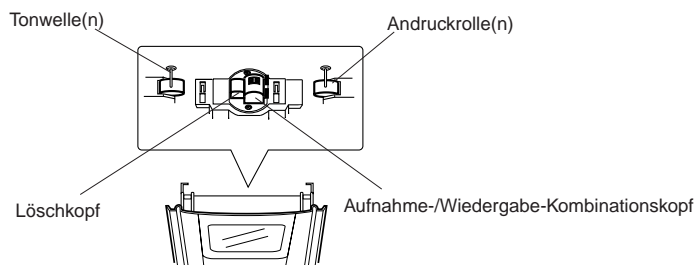

Vorsicht:

- Halten Sie Magnete und Metallobjekte vom Tonkopf entfernt. Bei magnetisiertem Kopf erhöht sich das Rauschen und die Klangqualität fällt ab. Entmagnetisieren Sie den Tonkopf alle 20-30 Stunden mit einem Entmagnetisierer (im Fachhandel erhältlich). (Vor dem Entmagnetisieren den Schalter **⏻/I** auf STANDBY stellen.)
- Benutzen Sie zum Reinigen ausschließlich Alkohol. Farbverdünner oder Benzin schadet den Gummiteilen der Andruckrolle.

Reinigen der Laserlinse

Bei verschmutzter CD-Laserlinse können Aussetzer etc. zu Wiedergabebeeinträchtigungen führen. Den CD-Halter öffnen und die Linse wie gezeigt reinigen.

- Verwenden Sie einen Reinigungsblasebalg, wie er in Fotofachgeschäften erhältlich ist.
- An der Laser-Linse befindliche Fingerabdrücke etc. vorsichtig mit einem Wattestäbchen abwischen.

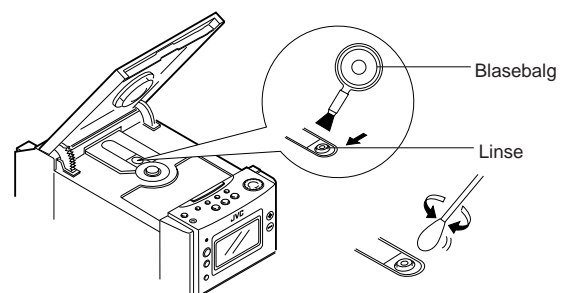

STÖRUNGSSUCHE



Was wie eine Störung erscheint, muß nicht immer eine Fehlfunktion sein. Überprüfen Sie zunächst naheliegende Ursachen....

- Die Spannungsversorgung kann nicht eingeschaltet werden.
 - * Ist das Netzkabel abgezogen?
- Keine Lautsprecherwiedergabe.
 - * Ist ein Kopfhörer angeschlossen?

CD-Player

- CD-Wiedergabe ist nicht möglich.
 - * Ist die CD mit der Etikettseite nach unten eingelegt?
 - * Ist die CD verschmutzt?
- Ein CD-Abschnitt wird nicht einwandfrei wiedergegeben.
 - * Ist die CD beschädigt?

Cassettenteil

- Die Wiedergabelautstärke ist zu niedrig.
 - * Ist der Tonkopf verschmutzt?
- Die Taste ONE TOUCH REC arbeitet nicht.
 - * Sind die Löschschiebungen der Cassette entfernt?

Tunerteil

- Verrauschter Empfang.
 - * Die Antenne neu ausrichten.

Timer

- Kein Timer-Start.
 - * Ist die Uhrzeit korrekt eingestellt?
 - * Wird die Timer-Betriebsart (Ⓣ) angezeigt?

Fernbedienung

- Fernbedienbetrieb ist nicht möglich.
 - * Sind die Batterien der Fernbedienung erschöpft?
 - * Ist der Fernbediensensor einer extrem hellen Lichtquelle (Sonne etc.) ausgesetzt?

Hinweis:

Vor Herstellen einer wichtigen Aufnahme eine Probeaufnahme durchführen, um sicherzustellen, daß alle Cassettendeck-Funktionen etc. einwandfrei ausgeführt werden.

● Falls diese Abhilfemaßnahmen ohne Wirkung bleiben

Zahlreiche Funktionen dieses Geräts sind mikroprozessor-gesteuert. Falls keine Funktionsauslösung möglich ist, das Netzkabel abziehen, einige Zeit warten und erneut anschließen. Hierauf erneut die Uhrzeit und die Timerzeiten einstellen.

TECHNISCHE DATEN

CD-Player-Teil

Typ	: CD-Player
Signalabtastung	: Kontaktfreie optische Abtastung
Zahl der Kanäle	: 2
Frequenzgang	: 20 Hz - 20.000 Hz
Signal/Rausch-Abstand	: 90 dB
Gleichlaufschwankungen	: Nicht meßbar

Radioteil

Frequenzbereiche	: FM (UKW) 87.5-108 MHz AM (MW) 522-1.629 kHz (LW) 144-288 kHz
Antennen	: Rahmenantenne (MW & LW) UKW-Antenneneingang (75 Ω)

Cassettenteil

Spursystem	: 4-Spur/2-Kanal-Stereo
Motor	: Elektrisch geregelter Gleichstrommotor für Tonwelle
Köpfe	: Hard Permalloy-Kopf für Aufnahme/Wiedergabe, 2-Spalten-Ferritkopf für Löschbetrieb (Kombinationskopf)
Frequenzgang	: 60-15.000 Hz (Chromband)
Gleichlaufschwankungen	: 0.15% (WRMS)
Umspülzeit	: Ca. 130 Sek. (C-60-Cassette)

Lautsprecher (pro Einheit)

Lautsprecher (Impedanz)	: 8 cm (4 Ω)
Abmessungen	: 131 (B) x 203 (H) x 194 (T) mm
Gewicht	: Ca. 1,6 kg

Allgemein

Allgemein	
Ausgangsleistung	: 28 W (14 W + 14 W) an 4 Ω (Max.) 20W (10 W + 10 W) an 4 Ω (10% Klirrfaktor)
Eingänge	: LINE IN (AUX) (300 mV/47 kΩ)
Ausgänge	: Kopfhörerbuchse (PHONES) (Ausgangspegel: 0-15 mW/Kanal, 32 Ω, geeignete Impedanz: 16 Ω - 1 kΩ) Lautsprecher (SPEAKER) (geeignete Impedanz 4 Ω - 16 Ω) Externer Gleichspannungseingang (DC 12V) (Autobatterie mit Auto-Bordnetzadapter CA-R120E)
Spannungsversorgung	: 230 V Wechselspannung, 50 Hz
Leistungsaufnahme	: 35 W (Betriebsspannung ⏻/1 botón (ON)) 2,8 W (Betriebsbereitschaft ⏻/1 botón (STANDBY))
Abmessungen	: 404 (B) x 209 (H) x 270 (T) mm (einschl. Bedienelemente)
Gewicht	: Ca. 6,5 kg
Mitgeliefertes Zubehör	: Netzkabel x 1 Fernbedienungseinheit (RM-RXUT100) x 1 Batterie "R6/AA (15F)" x 2 (für Fernbedienung) UKW-Kabelantenne x 1 Rahmenantennenständer x 1

Irrtümer sowie Änderungen der Konstruktion und technischen Daten jederzeit vorbehalten.



JVC
VICTOR COMPANY OF JAPAN, LIMITED